



# Z-Series Amplifiers

Les amplificateurs de la série Z  
Los amplificadores series Z

Models: Z150.2 - Z300.1 - Z300.4 - Z600.5 - Z1000.1

## FEATURES

- Integrated Cooling Fan** - Regulates amplifier temperature for sustained performance
- High & Low Level Inputs** - Versatile connectivity to suit any vehicle (ZRHC High Level Adaptor required) - sold separately
- OEM Connection Ready** - Compatible with aftermarket or original fit source units
- High Level Auto-Turn On** - Powers on the amplifier when an audio signal is supplied (via the ZRHC High Level Adaptor)
- Remote Bass Ready** - Control the Bass Level with the ZRBC (sold separately)
- 4-Way Protection Circuit** - Thermal / Reversed Power and Speaker Polarity / Low Voltage
- Heavy Duty Connector Block** - Enables Maximum Current Supply

## CARACTÉRISTIQUES

- Ventilateur de refroidissement intégré** - Régule la température de l'amplificateur pour une performance soutenue
- Entrées haute et basse** - Connectivité polyvalente pour tous les véhicules (ZRHC Haut niveau Adaptateur requis) - vendu séparément
- Prêt pour une connexion OEM** - Compatible avec les unités d'origine et de rechange.
- Mise sous tension automatique à haut niveau** - Allume l'amplificateur lorsqu'un signal audio est détecté (via l'adaptateur ZRHC de haut niveau)
- Prêt pour la commande des graves à distance** - Contrôle du niveau des graves avec le ZRBC (vendu séparément)
- Circuit de protection 4-voies** - Puissance thermique/inversée et haut-parleur Polarité/Basse tension.
- Bloc de connecteur robuste** - Permet une alimentation maximale

## CARACTERÍSTICAS

- Ventilador de Refrigeración Integrado** - Regula la temperatura del amplificador para mantener su buen rendimiento
- Entradas de Alto y Bajo Nivel** - Conectividad versátil para adaptarse a cualquier vehículo (Se requiere de un Adaptador ZRHC de Alto Nivel) - El mismo se vende por separado
- Conexión de OEM Lista** - Compatible con unidades originales o de segunda mano.
- Encendido Automático de Alto Nivel** - Se enciende el amplificador cuando se suministra una señal de audio (A través del Adaptador de Alto Nivel ZRHC)
- Control Remoto de Bajos** - Controle el nivel de graves con el ZRBC (se vende por separado)
- Circuito de Protección de 4 vías** - Potencia térmica / retroceso y altavoz Polaridad / baja tensión.
- Bloque de conector robusto** - Permite una máxima potencia

	<b>Z300.4</b>	<b>Z150.2</b>	<b>Z300.1</b>	<b>Z600.5</b>	<b>Z1000.1</b>
<b>Class</b>	Class A/B	Class A/B	Class A/B	Class A/B	Class D
<b>Power (MAX)</b>	1200 Watts	600 Watts	1200 Watts	2400 Watts	2000 Watts
<b>Frequency Response</b>	20Hz-20KHz	20Hz-20KHz	20Hz-400Hz	20Hz-20KHz	20Hz-300MHz
<b>Dimensions (mm)</b>	312x186x49	232x186x49	312x186x49	372x186x49	312x186x49
<b>RMS Power Ratings</b>	60W x 4 @ 4ohm 75W x 4 @ 2ohm 150W x 2 @ 4ohm bridged	60W x 2 @ 4ohm 75W x 2 @ 2ohm 150W x 1 @ 4ohm bridged	200W x 1 @ 4ohm 300W x 1 @ 2ohm	60W x 4 @ 4ohm +1 x 200W @ 4ohm 75W x 4 @ 2ohm +1 x 300W @ 2ohm 150 x 2 @ 4ohm bridged +1 x 300 @ 2ohm	400w x1 @ 4 ohm 700w x 1 @ 2 ohm 1000w x 1 @ 1 ohm
<b>Signal to Noise Ratio</b>	>50dB	>50dB	>50dB	>50dB	>90dB
<b>High &amp; Low Pass Crossover</b>	12dB per Octave	12dB per Octave	12dB per Octave	12dB per Octave	12dB per Octave
<b>Subsonic Filter</b>	N/A	N/A	12dB per Octave	12dB per Octave	12dB per Octave
<b>Crossover Range</b>	50Hz-250Hz	50Hz-250Hz	50Hz-400MHz	50Hz-250Hz (CH1,2,3,4) 50Hz-400Hz (Sub-woofer)	30Hz to 300Hz
<b>Subsonic Crossover Range</b>	N/A	N/A	10Hz-40Hz	10Hz-40Hz	10Hz to 55Hz
<b>Bass Boost @ 45Hz</b>	N/A	N/A	0 to +18dB	0 to +18dB	0 to +18dB
<b>Low Level Input Range</b>	0.35 Volts to 10 Volts	0.35Volts to 10 Volts	0.35 Volts to 10 Volts	0.35 Volts to 10 Volts	200 millivolts to 8 volts
<b>High Level Input Range</b>	1 Volt to 30 Volts	1 Volt to 30 Volts	1 Volt to 30 Volts	1 Volt to 30 Volts	200 millivolts to 20 volts
<b>Minimum Load Impedance</b>	2 ohm Stereo & 4 ohm bridged	2 ohm Stereo & 4 ohm bridged	2 ohm	2 ohm Stereo & 4 ohm bridged	1 Ohm

## Note:

Phoenix Gold Amplifiers have a minimum load impedance of 2ohm per channel 4ohm bridged (except Z1000.1 - which is 1 Ohm)

## Installation Warnings

1. Ensure the +12V lead is disconnected from the battery before you connect any new equipment
2. Ensure that the amplifier mounting location and holes will not interfere with the petrol tank, brake lines or electrical wiring.
3. Ensure the amplifier is securely fastened to the vehicle to prevent the amplifier moving and causing damage in the event of an accident
4. Ensure all wiring is protected from sharp objects and from pinching or crushing which could result in damage to the audio system
5. Ensure the mounting location has sufficient air flow around the amplifier. If the amplifier is mounted in an enclosed space a 3" fan with ducting should be used to assist with cooling.
6. Do not mount any amplifier on a subwoofer enclosure as extended exposure to vibration may cause damage to the amplifier.
7. Ensure the minimum recommended gauge wire/cable or larger for all amplifier connections
8. Appropriate mounting is very important for prolonged life expectancy of any amplifier. Select a location that provides protection from moisture. Keep in mind that an amplifier should never be mounted upside down. Upside down mounting will compromise heat dissipation through the heat sink and could engage the thermal protection circuit.

## Connection

Ensure the audio system is turned off before making any connections to the amplifier, speakers or source unit. Failure to do so could result in permanent damage to the audio system.

Ensure the correct gauge cable is used for all connections; consult the cable calculator diagram below for the correct gauge cable for your installation.

Total Amps	Cable Length >	M	0-1	1-2	2-3	3-4	4-5	5-6	6-7	7-9
		FT	0-4	4-7	7-10	10-13	13-16	16-19	19-22	22-28
0-20			14	12	12	10	10	8	8	8
20-35			12	10	8	8	6	6	6	4
35-50			10	8	8	6	4	4	4	4
50-65			8	8	6	4	4	4	4	2
65-85			6	6	4	4	2	2	2	0
85-105			6	6	4	2	2	2	2	0
105-125			4	4	4	2	0	0	0	0
125-150			2	2	2	0	0	0	0	0

The above chart shows cable gauges to be used, if no less than a 0.5 volt drop is acceptable. If aluminium wire is used, the gauges should be of an even larger size to compensate. Cable gauge size calculation takes into account terminal connection resistance.

## AMPLIFIER CONNECTION

### Z150.2 - Z300.4 - Z300.1 - Z600.5 1. +12Volt Power

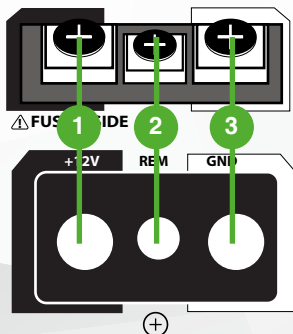

Ensure ALL other cable connections are completed before connecting this cable to the battery. PHOENIX GOLD amplifiers should be connected directly to the 12v battery terminal using the appropriate gauge cable. Start at the vehicles battery and run the cable through to the amplifier. PHOENIX GOLD recommends the use of rubber grommets when passing any cable through metal panels to avoid sharp corners or panels that could cut through the insulation of the cable. An inline fuse or circuit breaker MUST be used within 30cm (12") of your battery; this will prevent the potential

**Z150.2 - Z300.1 - Z300.4 - Z600.5 - Z1000.1**

risk of a fire caused by a short in your power cable (see specifications table for recommended inline fuse/circuit breaker ratings). Connect the other end of your power cable to the battery, but remember to leave the fuse out or circuit breaker off until all other cable connections are made.

**2. Remote Turn-On**

This connection turns the amplifier on and should be connected to the 'Remote Turn on' wire from the Head Unit. If one is not available a switched +12v source must be used, such as a power antenna wire or ACC +12v.

If you are using high level (speaker) inputs and a remote turn on wire is not available, then instead the 'Auto Turn-On' switch must be set to ON

**3. Ground**

Connect the Ground/Earth cable for your amplifier first. Ensure that the location is a good source of ground (preferably the chassis/floor pan). Investigate the area you wish to use to ensure it is free of wiring, vacuum lines, brake and fuel lines. Use either a wire brush or sandpaper to expose bare metal, this will provide a high current contact for your ground connection. Use the same gauge cable for the ground cable as you did for the power cable. Secure the ground cable to the ground point with a bolt, star washer and nut. Apply some neutral cure silicon to the bolt and bare metal to prevent possible water leaks and rust. Connect the other end of your ground cable to the amplifier.

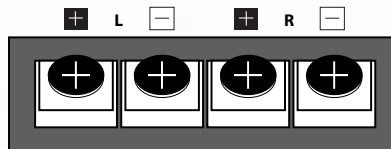

**4. Speaker Output Connection (Z300.4 - Z150.2 - Z600.5)**

Ensure the correct polarity is observed when connecting speakers/subwoofers.  
 2 Ohm minimum speaker impedance for stereo operation (per channel).  
 4 Ohm minimum speaker impedance for bridged operation.

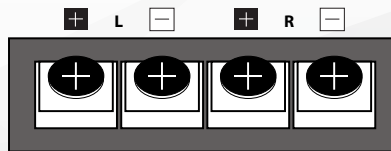

**4B. Internally Linked Output (Z300.1 ONLY)**

The Z300.1 Monoblock amplifier provides dual output connections to simplify wiring when using 2 subwoofers or a dual voice coil subwoofer. Both positive and negative terminals and internally connected or linked in parallel. For dual coil (2 x 4ohm) or two single coil (4 ohm) subwoofers connect each coil to positive or negative terminal. For a standard single coil subwoofer connect to either positive and either negative terminal.

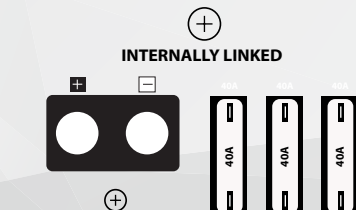

**4C. Single Channel Output (Z1000.1 ONLY) (1 Ohm minimum)**

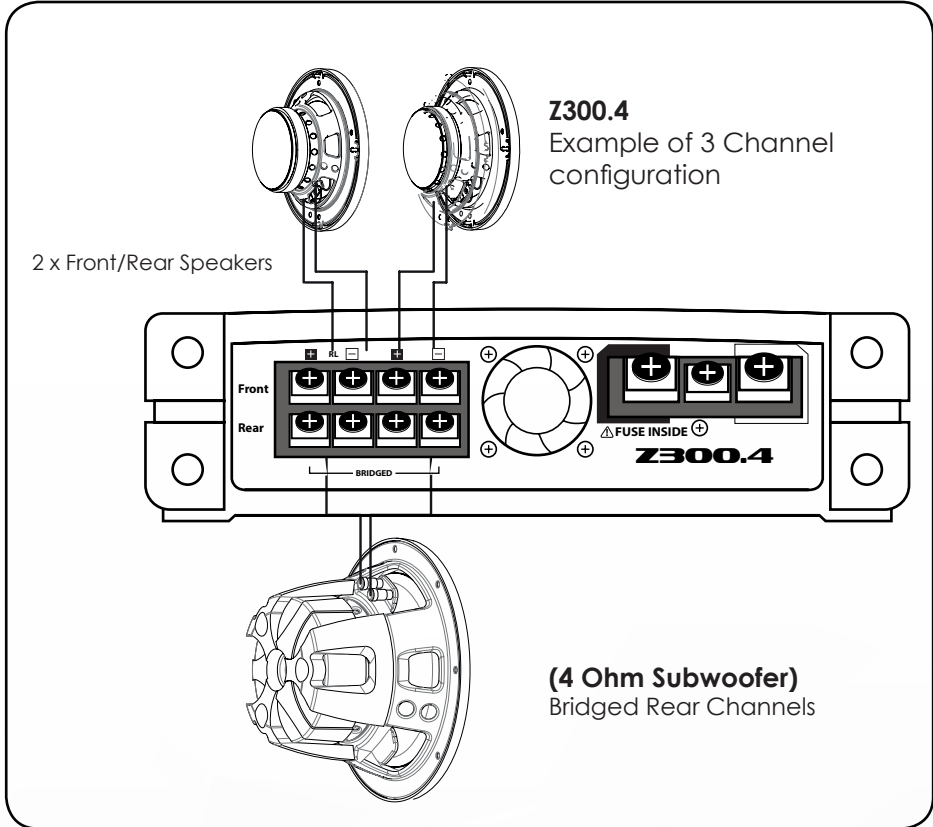

**Z150.2**

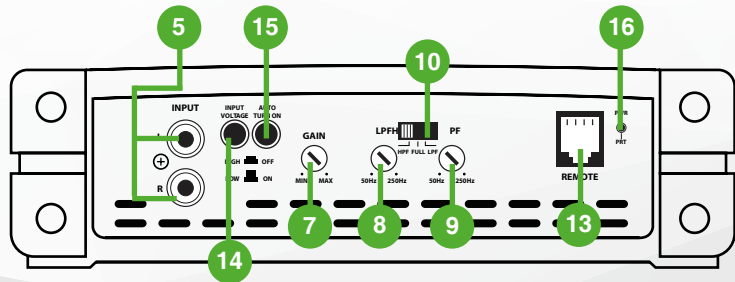

Z150.2 - Z300.1 - Z300.4 - Z600.5 - Z1000.1

**Z300.4**

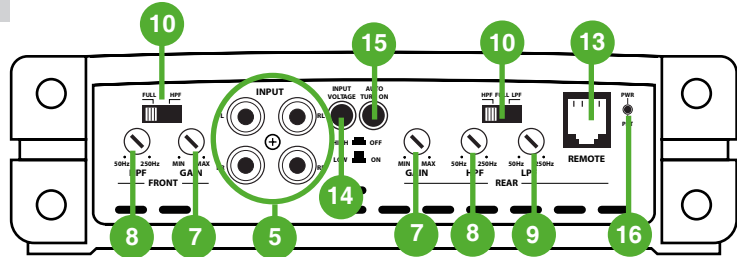

**Z300.1**

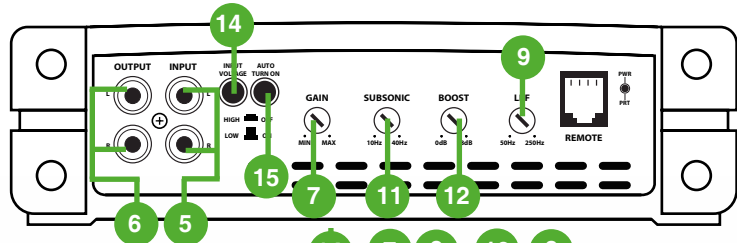

**Z600.5**

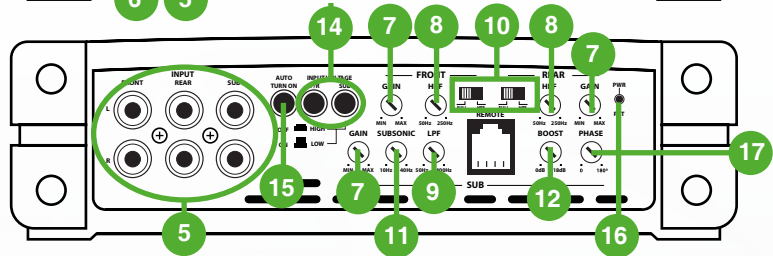

**Z1000.1**

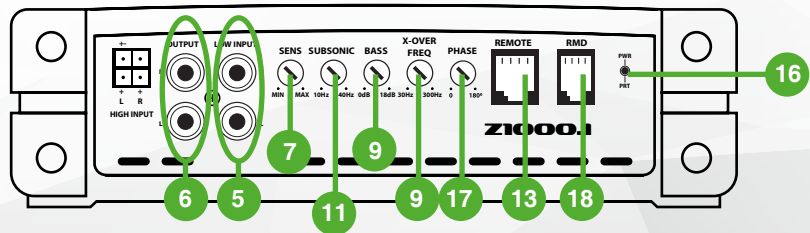

**5. RCA Inputs Front-Rear-Subwoofer**

Choose the correct length RCA cables to connect the RCA outputs of the source/head unit, to the input connectors of the amplifier. Run the RCA cables on the opposite side of the vehicle, to the power cable and wiring. Avoid the electric fan motor and wiring. Ensure you follow the correct balance. (L LEFT = White or Black. R Right = Red)

**6. Low Level RCA outputs (Z300.1 + Z1000.1 only)**

Use these RCA connectors to connect to a secondary amplifier. This output is a pass-thru connection from the RCA input connectors so that the signal level and frequency response is the same as the original input signal.

### **7. Gain/Level Control (Sub/Front/Rear)**

This control is used to match the input level of the amplifier to the output level of your head unit. We recommend the method below, as failure to follow these steps may damage the audio system.

1. Turn the amplifier Gain to zero
2. Turn the volume of the head unit to  $\frac{3}{4}$  and the bass and treble to zero
3. Adjust the amplifier Gain/Level control until the desired maximum volume is achieved without distortion.
4. Make fine adjustments to tune your install.

### **8. High Pass Crossover Filter**

Set the crossover switch to HP and turn this control to 65Hz or above when using speaker's smaller than 6 x 9". When a subwoofer is used in the system, this feature is designed to filter out all low bass frequencies that only subwoofers should produce. See specification table for adjustable frequency range

### **9. Low Pass Crossover Filter**

Ensure the crossover frequency is set at 100Hz or below. This feature must be used with a subwoofer to filter out all mid to high frequencies that only full range speakers should produce. See specification table for adjustable frequency range

### **10. Crossover Switch**

**Full** - This setting is for large speakers (e.g. 6 X 9") or speakers when a subwoofer is not included in the system. The amplified audio signal is not filtered so the full range audio signal is sent to the speakers.

**Low** - This setting is used when using a subwoofer and will only allow frequencies below the low pass filter setting to pass through.

**High** - Used to run mid-range speakers when a separate subwoofer is connected. This setting will only allow frequencies above the set high pass filter setting to pass through.

### **11. Subsonic Filter (Z300.1 + Z1000.1)**

This is a variable control that filters out all subsonic bass frequencies below the set point. These are frequencies that are not audible. These frequencies can damage subwoofers. See specification table for adjustable frequency range.

### **12. Bass Boost (Z300.1 + Z1000.1)**

This control adjusts the bass boost at 45Hz, from 0 to +18dB. Start from 0 and slowly increase to the desired level. Use this control with extreme care as failure to do so may result in damage to the subwoofers.

### **13. Remote Bass Controller Port**

This connection should be used with the optional remote control (ZRBC - sold separately) to adjust the bass level from any location within the vehicle.



Z150.2 - Z300.1 - Z300.4 - Z600.5 - Z1000.1

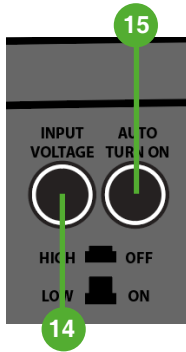

### 14. Input Voltage

This function switches the amplifier input between Low level (RCA cable) and High level (speaker wire) connection. Where possible RCA (Low Level) connections are preferable.

#### High

The High setting is selected when the Phoenix Gold High Level adaptor (sold separately) is used to connect a full range signal from the source (head) unit speaker connections to the amplifier. Simply connect the speaker wires to the input connections observing polarity and then connect the PHOENIX GOLD ZRHC to the RCA inputs on the Amplifier.

#### Low

The Low setting is for RCA connection from the source (head) unit to the amplifier. Connect the RCA interconnects to the appropriate Line Out connectors on the source head unit and connect to the RCA inputs of the Amplifier. This is the preferred installation method, as this provides a higher quality audio signal.

### 15. Auto Turn-On

#### Auto Turn on switch = 12V

If you are using a 12V switched supply to the remote terminal of the amplifier this switch should be in the off position. If you are not using a switched supply and the amplifier is connected to high level inputs this switch should be in the on position

### 16. Power / Protect LED

1. When illuminated Green, indicates normal operation. Amplifier is powered on with no faults detected
2. When illuminated Red, indicates the amplifier is in protection mode / fault state. See troubleshooting section on the next page.

### 17. Phase (Z1000.1 ONLY)

This adjusts the phase of the subwoofer relative to the rest of the system. 0-180°

### 18. RMD (Z1000.1 ONLY)

Use this port to connect to the optional Remote Voltage Display (RMD-1)

PROBLEM	POSSIBLE REASON	SOLUTION
Amplifier not switching ON LED = OFF (not 'Red or Green')	No 12V to power wire	Check fuses and connections to battery
	No power to remote wire	Check remote turn on connections to head unit
	Blown Fuse	Replace fuse with correct type and amperage
	No ground connection	Check ground cable is correctly connected to the amplifier and vehicle / body chassis
Amplifier not working, status LED = RED	Amplifier too hot	Move amplifier to vented area. Turn head unit down
	Speaker wires shorted	Check that there are no speaker wires shorted to another wire or to the vehicle chassis
No Sound LED = Green	RCA Signal	Check RCA connection to head unit
	Gain control not set up	Ensure you have set up the amplifier gain level control
	Head unit	Check head unit volume
	Amplifier	Check all power, remote on and ground connections
	Speakers	Check speakers are correctly connected Check speakers for shorts



# Les amplificateurs de la série Z

Models: Z150.2 - Z300.1 - Z300.4 - Z600.5 - Z1000.1

## FEATURES

- Integrated Cooling Fan** - Regulates amplifier temperature for sustained performance
- High & Low Level Inputs** - Versatile connectivity to suit any vehicle (ZRHC High Level Adaptor required) - sold separately
- OEM Connection Ready** - Compatible with aftermarket or original fit source units
- High Level Auto-Turn On** - Powers on the amplifier when an audio signal is supplied (via the ZRHC High Level Adaptor)
- Remote Bass Ready** - Control the Bass Level with the ZRBC (sold separately)
- 4-Way Protection Circuit** - Thermal / Reversed Power and Speaker Polarity / Low Voltage
- Heavy Duty Connector Block** - Enables Maximum Current Supply

## CARACTÉRISTIQUES

- Ventilateur de refroidissement intégré** - Régule la température de l'amplificateur pour une performance soutenue
- Entrées haute et basse** - Connectivité polyvalente pour tous les véhicules (ZRHC Haut niveau Adaptateur requis) - vendu séparément
- Prêt pour une connexion OEM** - Compatible avec les unités d'origine et de rechange.
- Mise sous tension automatique à haut niveau** - Allume l'amplificateur lorsqu'un signal audio est détecté (via l'adaptateur ZRHC de haut niveau)
- Prêt pour la commande des graves à distance** - Contrôle du niveau des graves avec le ZRBC (vendu séparément)
- Circuit de protection 4-voies** - Puissance thermique/inversée et haut-parleur Polarité/Basse tension.
- Bloc de connecteur robuste** - Permet une alimentation maximale

## CARACTERÍSTICAS

- Ventilador de Refrigeración Integrado** - Regula la temperatura del amplificador para mantener su buen rendimiento
- Entradas de Alto y Bajo Nivel** - Conectividad versátil para adaptarse a cualquier vehículo (Se requiere de un Adaptador ZRHC de Alto Nivel) - El mismo se vende por separado
- Conexión de OEM Lista** - Compatible con unidades originales o de segunda mano.
- Encendido Automático de Alto Nivel** - Se enciende el amplificador cuando se suministra una señal de audio (A través del Adaptador de Alto Nivel ZRHC)
- Control Remoto de Bajos** - Controle el nivel de graves con el ZRBC (se vende por separado)
- Circuito de Protección de 4 vías** - Potencia térmica / retroceso y altavoz Polaridad / baja tensión.
- Bloque de conector robusto** - Permite una máxima potencia

	<b>Z300.4</b>	<b>Z150.2</b>	<b>Z300.1</b>	<b>Z600.5</b>	<b>Z1000.1</b>
<b>Classe</b>	Classe A/B	Classe A/B	Classe A/B	Classe A/B	Classe D
<b>Puissance (max.)</b>	1200 watts	600 watts	1200 watts	2400 watts	2000 watts
<b>Réponse en fréquence</b>	20Hz-20 kHz	20Hz-20 kHz	20Hz-400Hz	20Hz-20 kHz	20Hz-300 MHz
<b>Dimensions (milimètre)</b>	312x186x49	232x186x49	312x186x49	372x186x49	312x186x49
<b>Puissance nominale RMS</b>	60W x 4 @ 4ohm 75 w x 4 @ 2Ohm 150Wx2 @ 4ohm Bridged	60W x 2 @ 4ohm 75 w x 2 @ 2Ohm 150W x 1 @ 4ohm Bridged	200 w x 1 @ 4ohm 300W x 1 @ 2Ohm	60W x 4 @ 4ohm + 1 X200W @ 4ohm 75 w x 4 @ 2Ohm + 1 X300W @ 2ohm 150x2 @ 4 ohms Bridgé + 1 x 300 @ 2ohm	400w x1 @ 4 ohm 700w x 1 @ 2 ohm 1000w x 1 @ 1 ohm
<b>Rapport signal/bruit</b>	>50dB	>50dB	>50dB	>50dB	>90dB
<b>Filtre passe-haut et passe-bas</b>	12dB par octave	12dB par octave	12dB par octave	12dB par octave	12dB par octave
<b>Filtre Subsonic</b>	N/A	N/A	12dB par octave	12dB par octave	12dB par octave
<b>Gamme crossover</b>	50Hz-250 Hz	50Hz-250 Hz	50Hz-400 MHz	50Hz-250Hz(CH 1,2,3,4) 50Hz-400Hz (Caisson de graves)	30Hz à 300Hz
<b>Gamme de Crossover Subsonic</b>	N/A	N/A	10Hz-40Hz	10Hz-40Hz	10Hz à 55Hz
<b>Bass Boost @ 45 Hz</b>	N/A	N/A	0 à +18dB	0 à +18dB	0 à +18dB
<b>Gamme d'entrée de bas niveau</b>	0,35 volts à 10 volts	0,35 volts à 10 volts	0,35 volts à 10 volts	0,35 volts à 10 volts	200 mV à 8 volts
<b>Gamme d'entrée de haut niveau</b>	1 volt à 30 volts	1 volt à 30 volts	1 volt à 30 volts	1 volt à 30 volts	200 mV à 20 volts
<b>Impédance minimale de charge</b>	2 Ohm Stereo & 4 Ohms Bridgé	2 Ohm Stereo & 4 Ohms Bridgé	2 ohms	2 Ohm Stereo & 4 Ohms Bridgé	1 ohm

## NOTE:

Les amplificateurs de la série Z de Phoenix Gold ont une impédance de charge minimale de 2 ohms par canal 4 Ohms Bridgé. (à l'exception du Z 1000.1 - qui est en 1 Ohm)

## Avertissements d'installation

1. Assurez-vous que le fil +12V soit déconnecté de la batterie avant de connecter un nouvel équipement
2. Veillez à ce que l'emplacement de montage de l'amplificateur et les trous ne présentent pas de problème au niveau du réservoir d'essence, des lignes de frein ou du câblage électrique.
3. Assurez-vous que l'amplificateur soit solidement fixé au véhicule pour empêcher l'amplificateur de bouger et de provoquer des dégâts en cas d'accident.
4. Assurez-vous que tous les câblages soient protégés des objets tranchants et du pincement ou du broyage qui pourraient endommager le système audio
5. Veillez à ce que l'emplacement de montage dispose d'un débit d'air suffisant autour de l'amplificateur. Si l'amplificateur est monté dans un espace clos, un ventilateur de 3" avec conduite doit être utilisé pour faciliter le refroidissement.
6. Ne montez aucun amplificateur sur un boîtier de caisson de basses car une exposition prolongée aux vibrations peut endommager l'amplificateur.
7. Assurez-vous de disposer d'un fil/d'un câble de jauge minimum recommandé ou supérieur pour tous les raccordements de l'amplificateur

## Connexion

Assurez-vous que le système audio soit éteint avant de faire des raccordements à l'amplificateur, aux haut-parleurs ou à l'unité source. L'omission de la mise hors tension peut entraîner des dommages permanents au système audio. Assurez-vous que le câble de jauge correct soit utilisé pour toutes les connexions; consultez le diagramme de la calculatrice de câble ci-dessous pour le câble de jauge adéquat pour votre installation.

Ampères totaux	Longueur de câble >	M	0-1	1-2	2-3	3-4	4-5	5-6	6-7	7-9
		FT	0-4	4-7	7-10	10-13	13-16	16-19	19-22	22-28
0-20			14	12	12	10	10	8	8	8
20-35			12	10	8	8	6	6	6	4
35-50			10	8	8	6	4	4	4	4
50-65			8	8	6	4	4	4	4	2
65-85			6	6	4	4	2	2	2	0
85-105			6	6	4	2	2	2	2	0
105-125			4	4	4	2	0	0	0	0
125-150			2	2	2	0	0	0	0	0

Le diagramme ci-dessus présente les jauges de câble à utiliser, une baisse inférieure à 0,5 Volt est acceptable. Si le fil d'aluminium est utilisé, les jauges doivent être d'une taille suffisamment grande pour compenser. Le calcul du calibre de câble prend en compte la résistance à la connexion terminale.

## CONNEXION DE L'AMPLIFICATEUR

Z150.2 - Z300.4 - Z300.1 - Z600.5

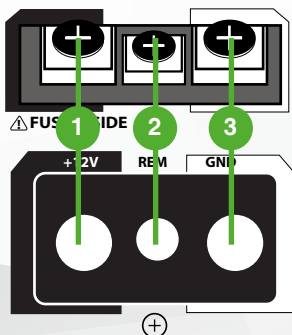

### 1. + 12 Volt de puissance

Assurez-vous que toutes les autres connexions de câble soient terminées avant de raccorder ce câble à la batterie. Les amplificateurs PHOENIX GOLD doivent être connectés directement à la borne de batterie 12V à l'aide du câble de jauge approprié. Commencez au niveau de la batterie du véhicule et déroulez le câble vers l'amplificateur. PHOENIX GOLD recommande l'utilisation des œillets en caoutchouc lors du passage d'un câble à travers les panneaux métalliques pour éviter que les coins tranchants ou les panneaux ne coupent l'isolation du câble. Un fusible ou un disjoncteur en ligne doivent être utilisés à 30 cm (12") de votre batterie; Ceci évitera un risque

**Z150.2 - Z300.1 - Z300.4 - Z600.5 - Z1000.1**

potentiel d'incendie causé par un court-circuit au niveau de votre câble d'alimentation types de fusibles/disjoncteurs recommandés). Connectez l'autre extrémité de votre câble d'alimentation à la batterie, mais n'oubliez pas de laisser le fusible ou le disjoncteur hors tension jusqu'à ce que toutes les autres connexions du câble soient effectuées.

**2. Activation à distance**

Cette connexion allume l'amplificateur et doit être connectée au fil "Allumage à distance" de l'unité principale. S'il n'est pas disponible, une source d'interruption +12V doit être utilisée, telle qu'un fil d'antenne électrique ou ACC + 12V.

Si vous utilisez des entrées de haut niveau (haut-parleur) et qu'un tour à distance sur le fil n'est pas disponible, l'interrupteur "Allumage Automatique" doit être réglé sur

**3. Terre**

Branchez d'abord le câble Terrestre/terre à votre amplificateur. Vérifiez que l'emplacement est une bonne source de terre (de préférence le châssis/plancher). Examinez la zone que vous souhaitez utiliser pour vous assurer qu'elle est exempte de câblage, de lignes de vide, de freins et de conduits de carburant. Utilisez une brosse métallique ou du papier de verre pour exposer le métal nu, afin d'avoir un contact de courant élevé pour votre connexion au sol. Utilisez le même câble de jauge pour le câble de masse que vous avez utilisé pour le câble d'alimentation. Fixez le câble de terre au point de terre avec un boulon, une rondelle en étoile et un écrou. Appliquez du silicium neutre de guérison au boulon et au métal nu pour empêcher les fuites d'eau possibles et la rouille. Connectez l'autre extrémité de votre câble de terre à l'amplificateur.

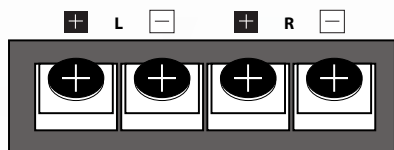

**4. Raccordement de sortie du haut-parleur (Z 300.4- Z150.2- Z600.5)**

Assurez-vous que la polarité soit correcte connexion haut-parleurs/caissons de basses Impédance de haut-parleur minimum de 2 ohms pour un fonctionnement stéréo (par canaux) Impédance minimale de haut-parleur de 4 ohms pour un fonctionnement bridgé

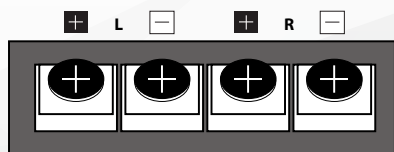

**4B. Sortie reliée en interne (Z300.1 SEULEMENT)**

L'amplificateur monobloc Z300.1 offre des connexions de sortie doubles pour simplifier le câblage en utilisant 2 caissons de basses ou un caisson de basses à bobine double voix. Bornes positives et négatives et reliées en interne ou reliées en parallèle. Pour une bobine duale (2 x 4 Ohm) ou deux caissons de basses à bobine unique (quatre ohms), connectez chaque bobine à un terminal positif ou négatif. Pour un caisson de basses mono coil standard, connectez-le à un terminal positif ou négatif.

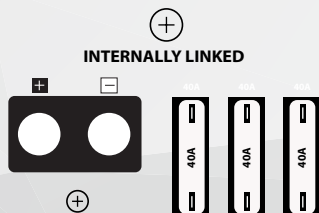

**4C. Sortie de canal unique (Z1000.1 SEULEMENT) (1 ohm minimum)**

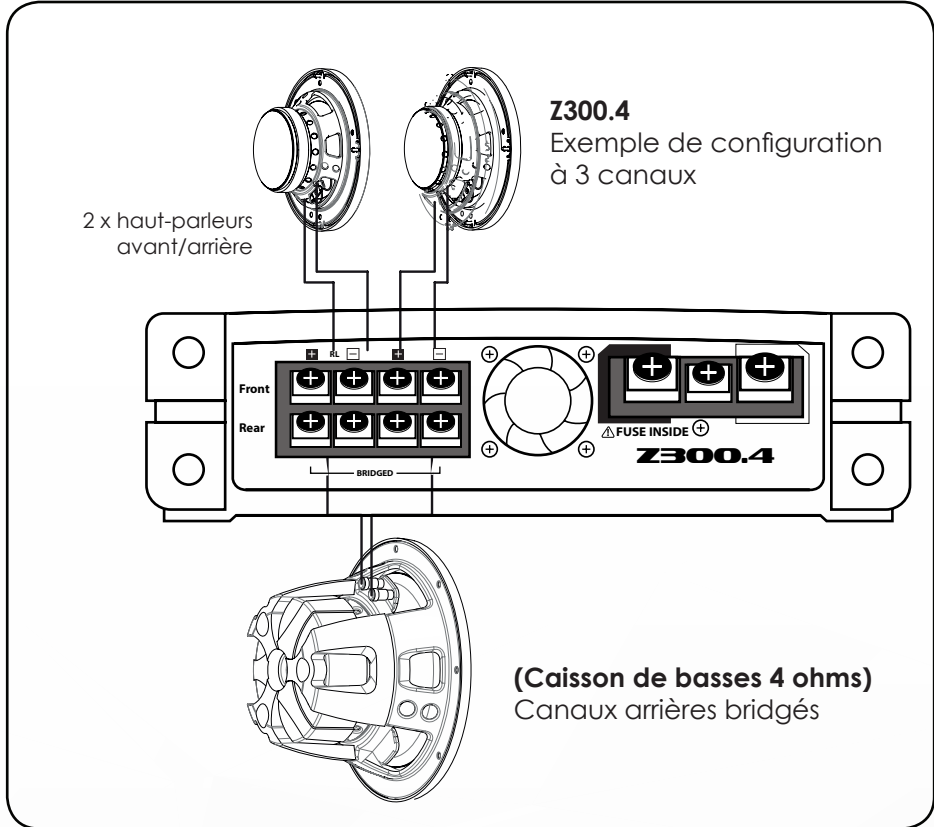

**Z150.2**

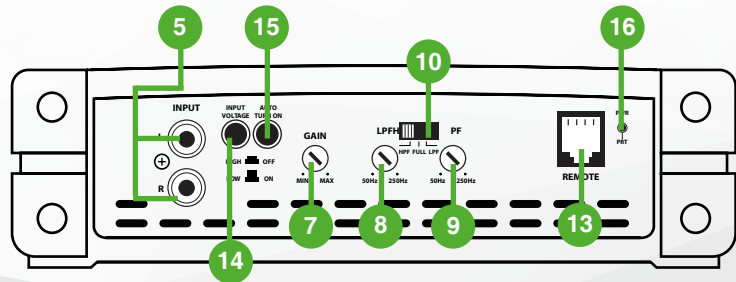



Z150.2 - Z300.1 - Z300.4 - Z600.5 - Z1000.1

**Z300.4**

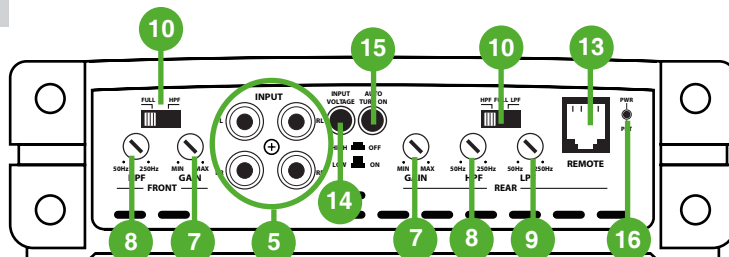

**Z300.1**

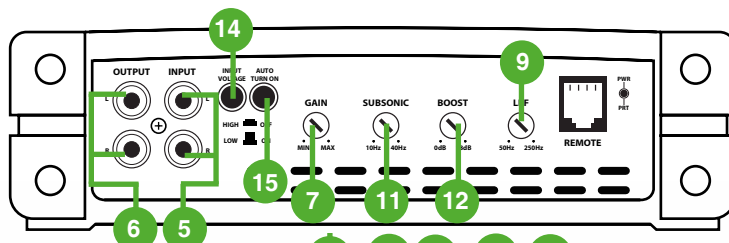

**Z600.5**

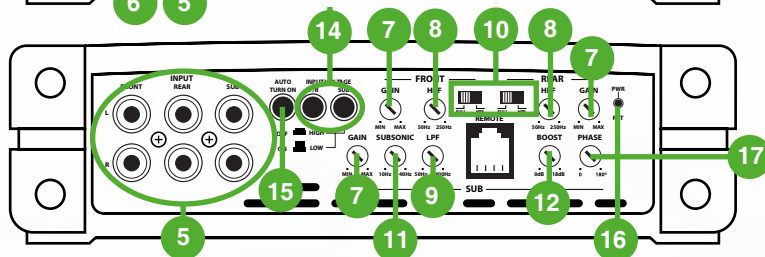

**Z1000.1**

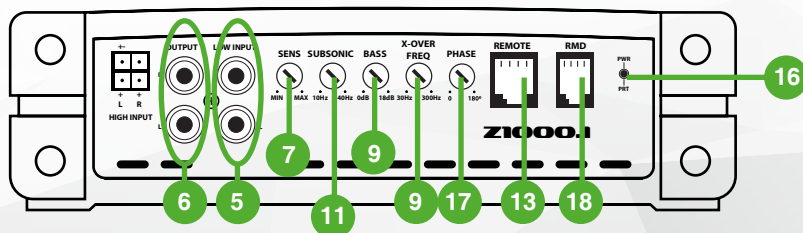

**5. Entrées RCA avant-arrière-correspond de basses**

Choisissez les câbles RCA de longueur correcte pour raccorder les sorties RCA de l'unité source/tête aux connecteurs d'entrée de l'amplificateur. Placez les câbles RCA dans le côté opposé du véhicule, sur le câble d'alimentation et le faisceau de câblage du véhicule. Évitez le moteur de ventilateur électrique et le câblage. Assurez-vous de suivre le bon équilibre. (L gauche = blanc ou noir.) (R droite = rouge)

**6. Sorties RCA de bas niveau (Z300.1 + Z1000.1 seulement)**

Utilisez ces connecteurs RCA pour vous connecter à un amplificateur secondaire. Cette sortie est une connexion de passage des connecteurs d'entrée RCA afin que le niveau de signal et la réponse en fréquence soit les mêmes que le signal d'entrée d'origine.

**7. Contrôle de gain/niveau (Sub/avant/arrière)**

Ce contrôle est utilisé pour faire correspondre le niveau d'entrée de l'amplificateur au niveau de sortie de votre unité principale. Nous recommandons la méthode ci-dessous, car un non-suivi de ces étapes peut endommager le système audio.

1. Tournez le gain de l'amplificateur à zéro
2. Tournez le volume de l'unité de tête à % et les basses et les aigus à zéro
3. Réglez le contrôle de gain/niveau de l'amplificateur jusqu'à ce que le volume maximum désiré soit atteint sans déformation.
4. Effectuez des ajustements fins pour ajuster votre installation.

**8. Filtre croisé passe-haut**

Réglez le commutateur de croisement sur HP et tournez cette commande à 65Hz ou supérieur lorsque vous utilisez un haut-parleur plus petit que 6 x 9". Lorsqu'un caisson de basses est utilisé dans le système, cette caractéristique est conçue pour filtrer toutes les basses fréquences que seuls les caissons de basses doivent produire. Voir le tableau de caractéristiques pour obtenir la gamme de fréquences réglables

**9. Filtre passe-haut passe-bas**

Assurez-vous que la fréquence de croisement soit réglée sur 100Hz ou au-dessous. Cette caractéristique doit être utilisée avec un caisson de basses pour filtrer tous les médiums à hautes fréquences que seules les enceintes Full Range doivent produire. Voir le tableau de caractéristiques pour obtenir la gamme de fréquences réglables

**10. Commutateur croisé**

Complet - ce réglage est pour les grands haut-parleurs (par exemple 6 x 9) ou les haut-parleurs lorsqu'un caisson de basses n'est pas inclus dans le système. Le signal audio amplifié n'est pas filtré afin que le signal audio de gamme complète soit envoyé aux haut-parleurs.

Faible - ce paramètre est utilisé lors de l'utilisation d'un caisson de basses et ne permet de laisser passer que les fréquences inférieures au réglage du filtre passe-bas.

Haut - utilisé pour exécuter des haut-parleurs Mid-Range quand un caisson de basses séparé est connecté. Ce réglage ne permet de laisser passer que les fréquences supérieures au réglage de filtre passe-haut.

**11. Filtre Subsonic (Z300.1 + Z1000.1)**

Il s'agit d'un contrôle variable qui filtre toutes les fréquences de basses Subsonic au-dessous du point de configuration. Ce sont des fréquences qui ne sont pas audibles. Ces fréquences peuvent endommager les caissons de basses. Voir le tableau des spécifications pour le réglage de la gamme de fréquences.

**12. Bass Boost (Z300.1 + Z1000.1)**

Ce contrôle ajuste l'amplification des basses à 45 Hz, de 0 à +18dB. Commencez à partir de 0 et augmentez lentement jusqu'au niveau désiré. Utilisez ce contrôle avec des soins extrêmes car le contraire pourrait entraîner des dommages aux caissons de basses.

**13. Port de contrôleur de basse distant**

Cette connexion doit être utilisée avec la télécommande optionnelle (ZRBC - vendu séparément) pour ajuster le niveau des basses depuis n'importe quel endroit dans le véhicule.

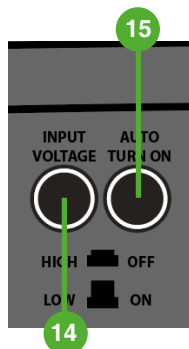

#### 14. Tension d'entrée

Cette fonction change l'entrée de l'amplificateur entre un câble de faible niveau (RCA) et un câble de haut niveau (haut-parleur). Si possible, les raccordements RCA (bas niveau) sont préférables.

##### Haut

Le réglage élevé est sélectionné lorsque l'adaptateur de haut niveau de Phoenix Gold (vendu séparément) est utilisé pour connecter un signal Full Range à partir des connexions de haut-parleur de l'unité source (principale) à l'amplificateur. Connectez simplement les câbles de haut-parleur aux raccordements d'entrée en respectant la polarité, puis connectez le Phoenix Gold ZRHC aux entrées RCA de l'amplificateur.

#### Faible

Le réglage bas est pour la connexion RCA de l'unité source (principale) à l'amplificateur. Connectez les interconnexions RCA aux connecteurs de ligne appropriés de l'unité centrale source et connectez-vous aux entrées RCA de l'amplificateur. Il s'agit de la méthode d'installation préférée, car elle fournit un signal audio de qualité supérieure.

#### 15. Activation auto

Activation auto par interrupteur = 12V

Si vous utilisez une alimentation 12V commutée sur la borne distante de l'amplificateur, cet interrupteur doit être en position OFF. Si vous n'utilisez pas d'alimentation commutée et que l'amplificateur est raccordé à des entrées de haut niveau, cet interrupteur doit être en position ON

#### 16. Puissance/Protection LED

1. Lorsque le vert est illuminé, il indique un fonctionnement normal. L'amplificateur est alimenté sans défauts détectés
2. Lorsqu'il apparaît en rouge, ceci indique que l'amplificateur est en mode de protection/défaut. Reportez-vous à la section Dépannage sur la page suivante.

#### 17. Phase (Z1000.1 seulement)

Ceci ajuste la phase du caisson de basses par rapport au reste du système. 0-180°

#### 18. RMD (Z1000.1 seulement)

Utilisez ce port pour vous connecter à l'afficheur de tension distante optionnel (MDM-1)

PROBLEM	POSSIBLE REASON	SOLUTION
Amplificateur non Allumage LED = OFF (ni «rouge ni vert»)	Pas de tension 12V au fil d'alimentation	Vérifiez les fusibles et les raccordements au niveau de la batterie
	Aucune alimentation au fil à distance	Vérifiez la mise en marche à distance sur les connexions à l'unité
	Fusible cassé	Remplacez le fusible par le type et l'ampérage appropriés
	Aucune connexion	Vérifiez que le câble de masse est correctement raccordé à l'amplificateur et au châssis du véhicule/corps
L'amplificateur ne fonctionne pas, Status LED = rouge	Amplificateur trop chaud	Déplacez l'amplificateur vers une zone ventilation et placez la partie principale de l'unité vers le bas
	Fils de haut-parleur courts	Vérifiez qu'il n'y ait pas de fils de haut-parleur connectés à un autre fil ou au châssis du véhicule
Aucun son LED = verte	Signal RCA	Vérifiez la connexion RCA à l'unité principale
	Contrôle de gain non configuré	Vérifiez que vous avez configuré le contrôle de niveau de gain de l'amplificateur
	Unité principale	Vérifier le volume de l'unité principale
	Amplificateur	Vérifier le volume de l'unité principale
	Haut-parleurs	Vérifiez que les haut-parleurs sont correctement connectés



# Los amplificadores series Z

Models: Z150.2 - Z300.1 - Z300.4 - Z600.5 - Z1000.1

## FEATURES

- Integrated Cooling Fan** - Regulates amplifier temperature for sustained performance
- High & Low Level Inputs** - Versatile connectivity to suit any vehicle (ZRHC High Level Adaptor required) - sold separately
- OEM Connection Ready** - Compatible with aftermarket or original fit source units
- High Level Auto-Turn On** - Powers on the amplifier when an audio signal is supplied (via the ZRHC High Level Adaptor)
- Remote Bass Ready** - Control the Bass Level with the ZRBC (sold separately)
- 4-Way Protection Circuit** - Thermal / Reversed Power and Speaker Polarity / Low Voltage
- Heavy Duty Connector Block** - Enables Maximum Current Supply

## CARACTÉRISTIQUES

- Ventilateur de refroidissement intégré** - Régule la température de l'amplificateur pour une performance soutenue
- Entrées haute et basse** - Connectivité polyvalente pour tous les véhicules (ZRHC Haut niveau Adaptateur requis) - vendu séparément
- Prêt pour une connexion OEM** - Compatible avec les unités d'origine et de rechange.
- Mise sous tension automatique à haut niveau** - Allume l'amplificateur lorsqu'un signal audio est détecté (via l'adaptateur ZRHC de haut niveau)
- Prêt pour la commande des graves à distance** - Contrôle du niveau des graves avec le ZRBC (vendu séparément)
- Circuit de protection 4-voies** - Puissance thermique/inversée et haut-parleur Polarité/Basse tension.
- Bloc de connecteur robuste** - Permet une alimentation maximale

## CARACTERÍSTICAS

- Ventilador de Refrigeración Integrado** - Regula la temperatura del amplificador para mantener su buen rendimiento
- Entradas de Alto y Bajo Nivel** - Conectividad versátil para adaptarse a cualquier vehículo (Se requiere de un Adaptador ZRHC de Alto Nivel) - El mismo se vende por separado
- Conexión de OEM Lista** - Compatible con unidades originales o de segunda mano.
- Encendido Automático de Alto Nivel** - Se enciende el amplificador cuando se suministra una señal de audio (A través del Adaptador de Alto Nivel ZRHC)
- Control Remoto de Bajos** - Controle el nivel de graves con el ZRBC (se vende por separado)
- Circuito de Protección de 4 vías** - Potencia térmica / retroceso y altavoz Polaridad / baja tensión.
- Bloque de conector robusto** - Permite una máxima potencia

	<b>Z300.4</b>	<b>Z150.2</b>	<b>Z300.1</b>	<b>Z600.5</b>	<b>Z1000.1</b>
Clase	Clase A/B	Clase A/B	Clase A/B	Clase A/B	Clase D
Poder (MAX)	1200 Vatios	600 Vatios	1200 Vatios	2400 Vatios	2000 Vatios
Frecuencia de Respuesta	20Hz-20KHz	20HZ-20KHZ	20Hz-400Hz	20Hz-20KHz	20Hz-300MHz
Dimensiones (mm)	312x186x49	232x186x49	312x186x49	372x186x49	312x186x49
Clasificaciones de potencia RMS	60W x 4 @ 4ohm 75W x 4 @ 2ohm 150Wx2 @ 4ohm puenteado	60W x 2 @ 4ohm 75W x 2 @ 2ohm 150W x 1 @ 4ohm puenteado	200W x 1 @ 4ohm 300W x 1 @ 2ohm	60W x 4 @ 4ohm + 1 X200W @ 4ohm 75W x 4 @ 2ohm + 1 X300W @2ohm 150x2 @ 4ohm puenteado + 1 x300 @ 2ohm	400w x1 @ 4 ohm 700w x 1 @ 2 ohm 1000w x 1 @ 1 ohm
Relación Señal / Ruido	>50dB	>50dB	>50dB	>50dB	>90dB
Cruce de Paso Alto y Bajo	12dB por Octava	12dB por Octava	12dB por Octava	12dB por Octava	12dB por Octava
Filtro Subsónico	N/A	N/A	12dB por Octava	12dB por Octava	12dB por Octava
Rango de Cruce	50Hz-250Hz	50HZ-250HZ	50Hz-400MHz	50Hz-250Hz(CH 1,2,3,4) 50Hz-400Hz (Subwoofer)	30Hz a 300Hz
Rango de Cruce Subsónico	N/A	N/A	10Hz-40Hz	10Hz-40Hz	10Hz a 55Hz
Refuerzo de Graves @ 45Hz	N/A	N/A	0 a +18dB	0 a +18dB	0 a +18dB
Rango de Entrada de Bajo Nivel	0,35 Voltios a 10 Voltios	0,35 Voltios a 10 Voltios	0,35 Voltios a 10 Voltios	0,35 Voltios a 10 Voltios	200 milivoltios a 8 voltios
Rango de Entrada de Alto Nivel	1 Voltio a 30 Voltios	1 Voltio a 30 Voltios	1 Voltio a 30 Voltios	1 Voltio a 30 Voltios	200 milivoltios a 20 voltios
Impedancia de Carga Mínima	2 ohmios estéreo y 4 ohmios puenteados	2 ohmios estéreo y 4 ohmios puenteados	2 ohmios	2 ohmios estéreo y 4 ohmios puenteados	2 Ohmios

## NOTE:

Los amplificadores Phoenix Gold, Series Z, tienen una impedancia de carga minima de 2 ohm por canal 4 ohm puenteados. **(Con la excepcion de Z1000.1 - el cual es solo 1 Ohm)**

## Advertencias de Instalación

1. Asegúrese de que el cable de +12V esté desconectado de la batería antes de conectar cualquier equipo nuevo.
2. Asegúrese de que el lugar de montaje del amplificador y los orificios no interfieran con el tanque de gasolina, líneas de freno o el cableado eléctrico.
3. Asegúrese de que el amplificador está firmemente sujeto al vehículo para evitar que se mueva y cause daños en caso de accidente.
4. Asegúrese de que todo el cableado esté protegido contra objetos punzantes o que puedan aplastar los cables, lo que podría dañar el sistema de audio.
5. Asegúrese de que el lugar de montaje tenga suficiente flujo de aire alrededor del amplificador. Si el amplificador está montado en un espacio cerrado se debe usar un ventilador de 3" con conductos para ayudar con el enfriamiento.
6. No instale ningún amplificador en una carcasa de sub-graves, ya que una exposición prolongada a vibraciones podría dañar el amplificador.
7. Asegúrese de utilizar el cable de calibre mínimo recomendado para todas las conexiones del amplificador.
8. El montaje Apropiado es muy importante para una expectativa de vida prolongada en cualquier amplificador. Seleccione una ubicación que provea protección de la humedad. Tenga presente que un amplificador nunca deberá ser colocado de cabeza. El montaje de esta forma comprometerá la disipación de calor a través del disipador de calor y podría causar daños al circuito de protección térmica.

## Conexión

Asegúrese de que el sistema de audio está apagado antes de hacer cualquier conexión al amplificador, parlantes o unidad de fuente. De no ser así, podría resultar en daño permanente al sistema de audio.

Asegúrese de que el cable de calibre correcto está siendo utilizado para todas las conexiones, consulte el diagrama para calcular el cable, proporcionado a continuación, para el calibre correcto para su instalación.

Amps Totales	Largo de Cable >	M	0-1	1-2	2-3	3-4	4-5	5-6	6-7	7-9
		FT	0-4	4-7	7-10	10-13	13-16	16-19	19-22	22-28
0-20			14	12	12	10	10	8	8	8
20-35			12	10	8	8	6	6	6	4
35-50			10	8	8	6	4	4	4	4
50-65			8	8	6	4	4	4	4	2
65-85			6	6	4	4	2	2	2	0
85-105			6	6	4	2	2	2	2	0
105-125			4	4	4	2	0	0	0	0
125-150			2	2	2	0	0	0	0	0

El gráfico anterior muestra los calibres de cable que podrán ser utilizados, en caso de no ser aceptable un calibre para 0,5 voltios. Si se está utilizando un cable de aluminio, los calibradores deben ser de un tamaño aún mayor para compensar. El cálculo del tamaño del calibre del cable deberá tomar en cuenta la resistencia de conexión del terminal.

## CONEXIÓN DEL AMPLIFICADOR

Z150.2 - Z300.4 - Z300.1 - Z600.5

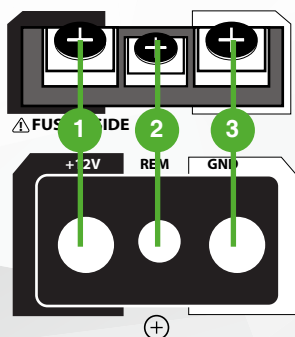

### 1. Poder de +12 Voltios

Asegúrese de que **TODAS** las demás conexiones por cable estén completas antes de conectar este cable a la batería. Los amplificadores de PHOENIX GOLD deberán estar conectados directamente al terminal de la batería de 12v usando el cable de calibre apropiado. Comience en la batería del vehículo y coloque el cable a través del amplificador. PHOENIX GOLD recomienda el uso de anillos de goma cuando pase algún cable a través de paneles de metal, con el fin de evitar esquinas puntiagudas o paneles que puedan cortar a través del aislamiento del cable. Un fusible o disyuntor en línea **DEBERÁ** ser utilizado entre 30cm (12") de su batería, esto evitará el riesgo potencial de incendios causado por un cortocircuito en su



**Z150.2 - Z300.1 - Z300.4 - Z600.5 - Z1000.1**

en su Cable de Energía (ver tabla de especificaciones para obtener las Clasificaciones recomendadas de fusibles / disyuntor en línea). Conecte el otro extremo de su cable de energía a la batería, pero recuerde dejar apagado el fusible o el disyuntor hasta que se hayan realizado todas las conexiones de los cables.

**2. Encendido Remoto**

Esta conexión enciende el amplificador y deberá estar conectada al cable de 'Encendido Remoto' de la Unidad Central. Si una no está disponible, se debe utilizar una fuente conmutada + 12v, tal como un cable de antena de potencia o ACC + 12v. Si usted está utilizando una salida (altavoz) de alta calidad y no está disponible un cable de encendido remoto, use en su lugar el interruptor de "Encendido Automático", estableciéndolo en ON (Encendido).

**3. Conexión a Tierra**

Conecte primero el cable de Conexión a Tierra a su amplificador. Asegúrese de que la localización está en una buena fuente a tierra (Preferiblemente, el chasis/fondo de la carrocería). Analice el área que dese utiliza y asegúrese de que está libre de cableado, tuberías de vacío, líneas de frenos y de combustible. Utilice un cepillo de alambre o papel de lija para exponer el metal por completo, esto proporcionará un contacto de alta corriente para su conexión a tierra. Utilice el cable del mismo calibre para el cable de tierra como se realizó respecto al cable de alimentación. Asegure el cable de tierra al punto de conexión a tierra con un tornillo, arandela de estrella y la tuerca. Aplique un poco de silicona neutra de curado al perno y al metal descubierto para evitar posibles fugas de agua y óxido. Conecte el otro extremo de su cable de tierra al amplificador.

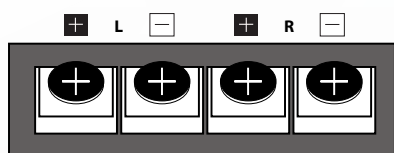

**4. Conexión de Salida del Amplificador (Z300.4-Z150.2-Z600.5)**

Asegúrese de que se observa la polaridad correcta cuando conecte los altavoces/subwoofers 2 Ohm como impedancia mínima del Altavoz para la función estéreo (por canal) 4 Ohm como impedancia mínima del Altavoz para la operación puenteada.

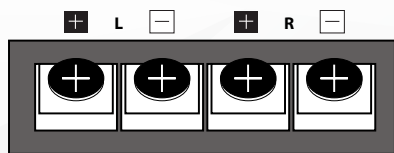

**4B. Salida Unida Internamente (SOLO Z300.1)**

El Amplificador Monobloque Z300.1 provee conexiones de salida duales para simplificar el cableado cuando utilice 2 subwoofers o un subwoofer de doble bobina de voz. Tanto el terminal positivo como negativo, deberán estar conectados o vinculados internamente en paralelo. Para las bobinas duales (2x4 ohm) o Dos subwoofers de una sola bobina (4 ohmios); conecte cada bobina a un terminal positivo o negativo. Para un Subwoofer estándar de una sola bobina, conecte a cualquiera de los terminales positivos o negativos.

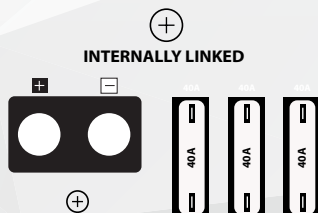

**4C. Salida de Canal Único (SOLO Z1000.1) (1 Ohm mínimo)**

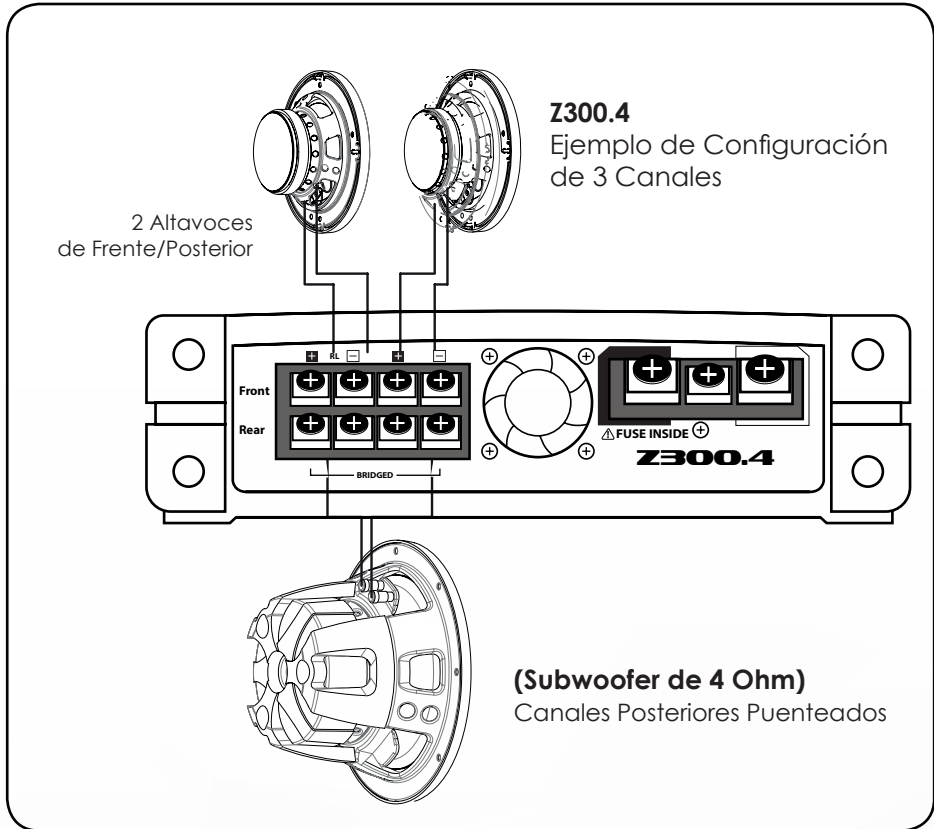

**Z150.2**

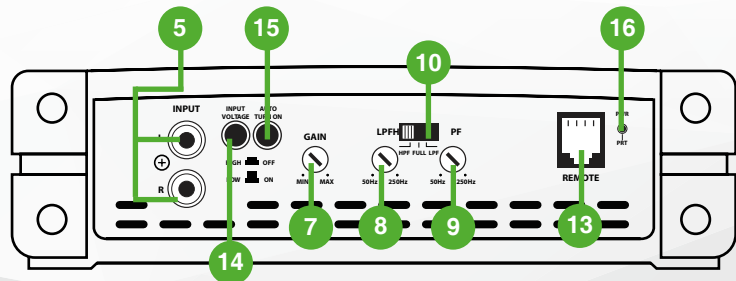

Z150.2 - Z300.1 - Z300.4 - Z600.5 - Z1000.1

Z300.4

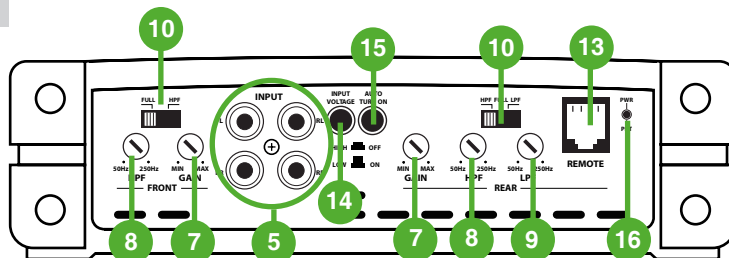

Z300.1

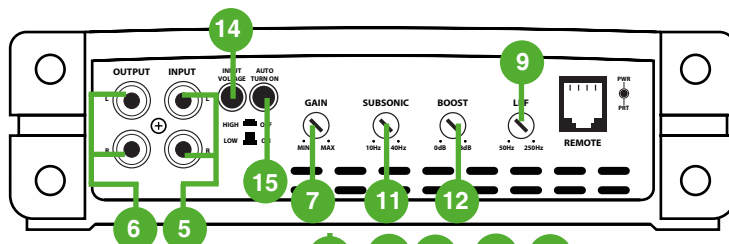

Z600.5

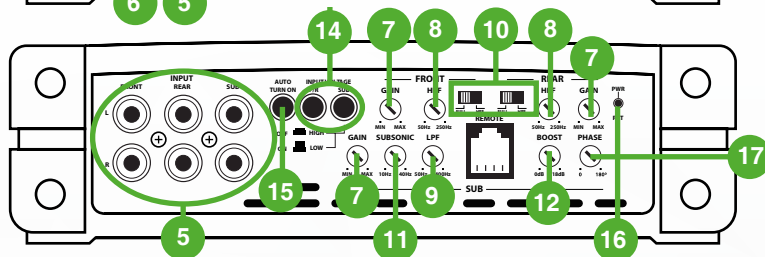

Z1000.1

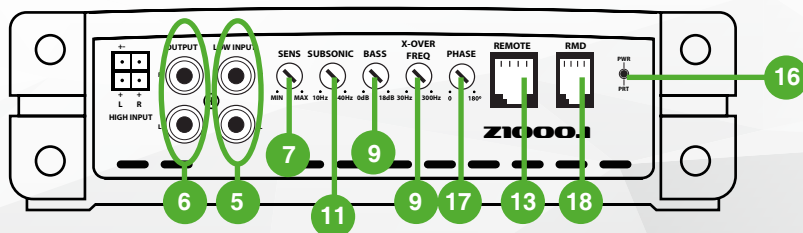

**5. Subwoofer de Entradas RCA Delantera-Trasera**

Elija los cables RCA de longitud correcta para conectar las salidas RCA de la fuente/unidad principal, a los conectores de salida del amplificador. Coloque los Cables RCA en el lado opuesto del vehículo, al cable de poder y al grupo de cableado del vehículo. Evite el motor del ventilador eléctrico y el cableado. Asegúrese de que sigue el balance correcto. (L IZQUIERDA = Blanco o Negro, R DERECHA = Rojo)

**6. Salidas de RCA de Bajo Nivel (Solo Z300.1 + Z1000.1)**

Utilice estos conectores RCA para conectarse a un amplificador secundario. Esta salida es una conexión de paso a través de los conectores de entrada del RCA, de forma que el nivel de señal y la frecuencia de respuesta es la misma que la señal de entrada original.

**7. Ganancia / Control de Nivel (Sub/Delantero/Trasero)**

Este control es utilizado para igualar el nivel de entrada del amplificador con el nivel de salida de la unidad principal. Recomendamos utilizar el método a continuación, de no seguir estos pasos, podría resultar en daños al sistema de audio.

1. Coloque la Ganancia del Amplificador en Cero.
2. Coloque el Volumen de la Unidad Principal en % y los graves y agudos a cero.
3. Ajuste la Ganancia/Control de Nivel del Amplificador hasta que el volumen máximo deseado sea conseguido sin distorsión.
4. Realice ajustes precisos para ajustar la instalación.

**8. Filtro de Cruce de Paso Alto**

Coloque el interruptor de cruces en HP y coloque este control en 65Hz o más cuando use altavoces más pequeños que 6 x 9". Cuando un subwoofer este siendo utilizado en el sistema, esta característica está diseñada para filtrar todas las frecuencias de graves que solo los subwoofers producirían. Vea la tabla de especificaciones para el rango de frecuencia ajustable.

**9. Filtro de Cruce de Paso Bajo**

Asegúrese de que la frecuencia de cruce está establecida a 100Hz o menos. Esta característica deberá de ser utilizada con un subwoofer para filtrar todas las frecuencias de medias a altas que solo los altavoces de rango complete pueden producir. Vea la tabla de especificaciones para el rango de frecuencias ajustable.

**10. Interruptor Cruzado**

**Completo** – Esta configuración es utilizada para grandes altavoces (ej: 6 X 9") o altavoces con los cuales no ha sido incluido un subwoofer en el sistema. La señal amplificada de audio no está filtrada, de forma que el rango completo de la señal de audio es enviada a los altavoces.

**Baja** - Esta configuración es utilizada cuando se un subwoofer y solo permitirá que las frecuencias por debajo de las configuraciones del filtro de paso de bajo pasen a través de él.

**Alto** – Utilizado en altavoces de rango medio cuando un subwoofer separado está conectado. Este ajuste sólo permitirá que las frecuencias por encima de la configuración del filtro de paso alto establecido pasen a través de él.

**11. Filtro Subsónico (Z300.1 +Z1000.1)**

Este es un control variable que filtra todas las frecuencias subsónicas de graves por debajo del punto establecido. Estas son frecuencias que no son audibles. Estas frecuencias pueden dañar los subwoofers. Vea la tabla de especificaciones para el rango ajustable de frecuencias.

**12. Refuerzo de Graves (Z300.1 + Z1000.1)**

Este control ajusta el refuerzo de graves a 45Hz, desde 0 a +18dB. Comenzando de 0 e incrementándose gradualmente hasta el nivel deseado. Utilice este control con extremo cuidado dado que en caso contrario podría resultar en daño a los subwoofers.

**13. Puerto de Control Remoto de Graves**

Esta conexión deberá ser utilizada con el control remoto opcional. (ZRBC – vendido por separado) para ajustar el nivel de graves desde cualquier ubicación dentro del vehículo.

Z150.2 - Z300.1 - Z300.4 - Z600.5 - Z1000.1

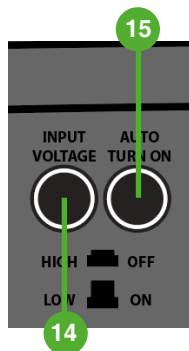

#### 14. Voltaje de Entrada

Esta función alterna el Voltaje de Entrada entre la conexión del Nivel Bajo (cable RCA) y el nivel Alto (cable de Altavoces). Donde son preferibles posibles conexiones RCA (Bajo Nivel).

#### Haut

La Configuración Alta es seleccionada cuando el adaptador de Alto Nivel de Phoenix Gold (se vende por separado) es utilizado para conectar una señal de rango total desde las conexiones de altavoz en la unidad de fuente (principal) al amplificador. Simplemente conecte los cables del altavoz a las conexiones de entrada observando la polaridad y luego conectando el ZRHC de PHOENIX GOLD a las entradas RCA en el Amplificador.

#### Baja

La configuración baja es para las conexiones RCA desde la unidad de fuente (principal) al amplificador. Conecte los inter-conectores RCA a los conectores apropiados de salida de línea en la unidad principal de fuente y conecte las entradas RCA al Amplificador. Este es el método de instalación recomendable, puesto que provee una señal de audio de mayor calidad.

#### 15. Encendido Automático

##### Interruptor de Encendido Automático = 12V

Si está utilizando a una fuente de alimentación conmutada de 12V al terminal remoto del amplificador este interruptor debe estar en la posición de apagado. Si no está utilizando una fuente conmutada y el amplificador está conectado a entradas de alto nivel, este interruptor debe estar en la posición de encendido.

#### 16. LED de Potencia / Protección

1. Lorsque le vert est illuminé, il indique un fonctionnement normal. L'amplificateur est alimenté sans défauts détectés
2. Lorsqu'il apparait en rouge, ceci indique que l'amplificateur est en mode de protection/défaut. Reportez-vous à la section Dépannage sur la page suivante.

#### 17. Phase (Z1000.1 seulement)

Ceci ajuste la phase du caisson de basses par rapport au reste du système. 0-180°

#### 18. RMD (Z1000.1 seulement)

Utilisez ce port pour vous connecter à l'afficheur de tension distante optionnel (MDM-1)

PROBLEM	POSSIBLE REASON	SOLUTION
El Amplificador no cambia a la Luz de Encendido.	No 12V al cable de alimentación	Revise los fusibles y conexiones hacia la batería.
	No llega energía al cable remoto	Revise las conexiones de encendido automático a la unidad principal.
	Fusible Roto	Reemplace el fusible con el tipo y amperaje correcto
	No hay Conexión a Tierra	Revise que el cable de conexión a tierra esté conectado correctamente al amplificador y al vehículo / cuerpo del chasis.
El Amplificador no Funciona Estado de LED = ROJO	Amplificador demasiado caliente	Mueva el amplificador a una zona ventilada. Apagar la unidad principal.
	Los Cables de los altavoces recibieron un Cortocircuito	Compruebe que no hay cables de altavoz causando cortocircuito a otro cable o al chasis del vehículo.
Sin Sonido LED = Verde	Señal RCA	Revise la conexión RCA a la unidad principal.
	Control de ganancia no configurado	Asegúrese de haber establecido el control de ganancia de nivel del amplificador.
	Unidad Principal	Revise el Volumen de la Unidad Principal.
	Amplificador	Compruebe todas las conexiones de energía, conexión remota y tierra.
	Altavoces	Verifique que los Altavoces estén correctamente conectados. Revise que no hayan sufrido cortocircuitos.

Los amplificadores series Z



Z150.2 - Z300.1 - Z300.4 - Z600.5 - Z1000.1

## **Phoenix Gold Product Warranty**

### LIMITED WARRANTY

Phoenix Gold warrants this product to be free of defects in materials and workmanship for a period of one (1) years from the original date of purchase. This warranty is not transferable and applies only to the original purchaser from an authorized Phoenix Gold dealer in the United States of America only. Should service be necessary under this warranty for any reason due to manufacturing defect or malfunction, Phoenix Gold will (at its discretion), repair or replace the defective product with new or remanufactured product at no charge. Damage caused by the following is not covered under warranty: accident, misuse, abuse, product modification or neglect, failure to follow installation instructions, unauthorized repair attempts, misrepresentations by the seller. This warranty does not cover incidental or consequential damages and does not cover the cost of removing or reinstalling the unit(s). Cosmetic damage due to accident or normal wear and tear is not covered under warranty.

### INTERNATIONAL WARRANTIES:

Products purchased outside the United States of America are covered only by that country's Authorized Phoenix Gold reseller and not by Phoenix Gold. Consumers needing service or warranty information for these products must contact that country's reseller for information.

email - [support@phoenixgold.com](mailto:support@phoenixgold.com) (US)  
tel - 1-800-477-2267 (East Coast)  
email - [technical.eu@aampglobal.com](mailto:technical.eu@aampglobal.com) (Europe)

15500 Lightwave Drive, Suite 202  
Clearwater, Florida 33760

Woolmer Way, Bordon, Hampshire,  
GU35 9QE, United Kingdom

**Phoenix Gold is a Power Brand of AAMP Global**