





## AUTOALARM S DIAĽKOVÝM OVLÁDANÍM KAT.Č. 9582

Tlačidlo	Funkcie	Podmienky
Stlačiť jeden raz tlačidlo 1	a. Vystrojenie a zablokovanie dverí b. Momentálne zastavenie spúšťača poplachu	a. Príslušenstvo (ACC) vypnuté b. Funguje zvukový signál
Stlačiť tlačidlo 1, potom 3 v priebehu 2 s	Vystrojenie s ignorovaním snímača otrasov	Príslušenstvo vypnuté
Stlačiť tlačidlo 1, potom 2 v priebehu 2 s	Vystrojenie s ignorovaním snímača otrasov a vstupu spúšťania dverí	Príslušenstvo vypnuté
Stlačiť jeden raz tlačidlo 2	a. Odstrojenie a odblokovanie dverí	a. Príslušenstvo vypnuté b. Funguje zvukový signál
Stlačiť a pridržať tlačidlo 4 cez 3 s	Vypnutie blokády kufra	Príslušenstvo vypnuté
Stlačiť jeden raz tlačidlo 1 Stlačiť a pridržať tlačidlo 3 cez 3 s Stlačiť a pridržať tlačidlo 3 cez 3 s	a. Hľadanie vozidla b. diaľkové spustenie panického poplachu c. Zapnutie poplachu pred zdvíhaním vozidla	a. Vystrojený b. Príslušenstvo vypnuté c. Príslušenstvo zapnuté
Stlačiť tlačidlo 3, potom 1 v priebehu 2 s	vystrojenie tlmenia poplachu	Príslušenstvo vypnuté
Stlačiť tlačidlo 3 potom 1 v priebehu 2 s	odstrojenie tlmenia poplachu	Vystrojený
Stlačenie tlačidiel 3 a 4 cez 3s	Zapojenie hnedo/bieleho vodiča do spúšťača alebo modulu zdvíhania skiel	Príslušenstvo zapnuté alebo príslušenstvo vypnuté

### POZOR

- Odvolajte sa na vyššie uvedenú tabuľku a nasledujúci návod na obsluhu ohľadom všetkých funkcií.
- Zapojte červený vodič (napájanie) s poistkovou skrinkou na akumulátor vozidla (pozri schéma)

1	
2	
3	
4	

### FUNKCIE

#### UČENIE KÓDU

- Zapnúť príslušenstvo (ACC), stlačiť 5 krát tlačidlo vypínania poplachovej sústavy (tlačidlo strážcu parkoviska). Húkačka dá 3 raz krátky zvuk, aby sa zaviedol režim učenia kódu. Potom stlačiť v priebehu 10 sekúnd ľubovoľné tlačidlo na vysielacom diaľkovom ovládaní.
- Vypnúť príslušenstvo (ACC), v opačnom prípade 10 sekúnd neskôr sústava vyjde z režimu učenia kódu, húkačka dá 2 dlhšie zvuky aby sa potvrdilo opustenie režimu učenia kódu.
- Ak má byť naprogramovaný nový vysielateľ diaľkového ovládania, je zároveň nutné preprogramovanie všetkých jestvujúcich vysielateľov diaľkového ovládania; maximálne možno naprogramovať až 3 vysielateľce pre jeden modul.

#### VYSTRAJANIE

- Stlačiť tlačidlo 1.
- Húkačka dá krátky zvuk, a parkovacie svetla bliknú 1 raz.
- Dvere sa zablokujú po 0,5 s alebo 3,5 s (pozri voľbu svorky J2)
- Dióda LED bude blikat' 1 raz za sekundu
- Vypnúť spúšťač motora
- Ak sú akékoľvek dvere otvorené, dióda LED blikne krátko, potom húkačka dá 4 raz krátky oznamovací zvuk. Potom bude ignorovaný spúšťač dverí.
- 3 sekundy neskôr bude vystrojený poplach. Ak snímač otrasov alebo vonkajší snímač bude spustený v priebehu 3 sekúnd, obvod sa bude ignorovať. Systém sa samočinne opäť vystrojí len vtedy, ak bude snímač stabilný cez viac ako 3 sekundy.

#### ODSTRAJANIE

- Stlačiť tlačidlo 2
- Húkačka dá 2 krátke zvuky, a parkovacie svetla bliknú taktiež 2 razy. Ak húkačka dá zvuk, a parkovacie svetla bliknú 3 razy, toto znamená, že poplach bol aktivovaný.
- Dvere sa odblokujú po 0,5 s alebo po 3,5 s (pozri voľbu svorky J2).
- Zapnúť motor

## **VYSTRÁJANIE/ODSTRÁJANIE TLMENIA**

- a. Stlačiť jeden raz tlačidlo 3, potom stlačiť jeden raz tlačidlo 1 v priebehu 2 sekúnd, aby zapnúť vystrájanie tlmenia.
- b. Stlačiť jeden raz tlačidlo 3, potom stlačiť jeden raz tlačidlo 2 v priebehu 2 sekúnd, aby zapnúť odstrájanie tlmenia.

## **NÚDZOVÉ ODSTRÁJANIE - PRESTAVENIE**

Ak vysielateľ diaľkového ovládania zlyhá alebo bude stratený, ak je poplach vystrojený, alebo ak je systém v režime poplachu pri dvíhaní vozidla, vykonajte tieto kroky:

- a. Zapnúť príslušenstvo (ACC)
- b. Stlačiť jeden raz tlačidlo strážcu parkoviska cez 1 sekundu, húkačka dá 4 krátke zvuky, a parkovacie svetla bliknú 4 razy, čo ukazuje, že systém je odstrojený alebo opúšťa režim poplachu pri dvíhaní vozidla.

## **PANICKÝ POPLACH**

- a. Ak je príslušenstvo vypnuté, stlačiť a pridržať tlačidlo 3 cez 3 sekundy, húkačka dá zvuk, a parkovacie svetla budú blikáť cez 30 sekúnd.
- b. Stlačiť tlačidlo 1 alebo 2, aby vypnúť panický poplach.

## **HĽADANIE VOZIDLA**

- a. Pri vystrojovaní stlačiť jeden raz tlačidlo 1, húkačka dá 10 krátkych zvukov, a parkovacie svetla bliknú 10 ráz.
- b. Stlačiť tlačidlo 1 alebo 2, aby zastaviť funkciu hľadania vozidla.

## **SNÍMAČ OTRASOV**

- a. Citlivosť je regulovaná.
- b. V prípade zistenia ľahkého otrasu, húkačka dá 5 krátkych zvukov, a parkovacie svetla bliknú dva razy pre výstrahu.
- c. V prípade zistenia silného otrasu, húkačka bude dávať zvuk, a parkovacie svetla budú blikáť cez 30 sekúnd.

## **REŽIM POPLACHU PRI ZDVÍHANÍ VOZIDLA (pozri voľbu svorky J4)**

Systém umožňuje voľbu jedného z 2 režimov poplachu pri dvíhaní vozidla.

V prípade REŽIMU 1, jestvujú tri možnosti zapnutia režimu poplachu pri dvíhaní vozidla:

- a. Po zapnutí príslušenstva (ACC), systém okamžite zavedie režim poplachu pri dvíhaní vozidla. Jednonásobné stlačenie tlačidla 1 vysielateľa diaľkového ovládania alebo stlačenie a pridržanie vypínača strážcu parkoviska cez 1 sekundu v priebehu 10 sekúnd, spôsobí ignorovanie úkonu zapnutia príslušenstva, a systém vyjde z režimu poplachu pri dvíhaní vozidla. Opustenie režimu poplachu pri dvíhaní vozidla bude potvrdené jednonásobným krátkym zvukom húkačky a bliknutím parkovacích svetiel. Avšak po uplynutí 10 sekúnd systém môže vyjsť z režimu poplachu pri dvíhaní vozidla len cez vykonanie úkonu núdzového odstrojovania. Potom húkačka dá 4 krátke zvuky, a parkovacie svetla bliknú 4 razy, aby potvrdiť, že systém opustil režim poplachu pri dvíhaní vozidla.
- b. Ak je príslušenstvo zapnuté, stlačenie tlačidla 3 a pridržanie ho cez 3 sekundy aktivuje poplach pri dvíhaní vozidla.
- c. Ak je príslušenstvo zapnuté, po otvorení dverí systém zavedie režim varovania pred zdvihnutím vozidla. Jednonásobné stlačenie tlačidla 1 na vysielateľ diaľkového ovládania alebo stlačenie a pridržanie tlačidla strážcu parkoviska cez 1 sekundu, v priebehu 10 sekúnd od otvorenia dverí spôsobí ignorovanie úkonu otvorenia dverí, a systém vyjde z režimu poplachu pri dvíhaní vozidla. Avšak po uplynutí 10 sekúnd bude výstup z režimu poplachu pri dvíhaní vozidla možný len cez vykonanie úkonu núdzového odstrojovania. Potom húkačka dá 4 krátke zvuky, a parkovacie svetla bliknú 4 razy, aby potvrdiť, že systém opustil režim poplachu pri dvíhaní vozidla.

V REŽIME 2 sa vyskytujú dva spôsoby zavedenia režimu poplachu pri dvíhaní vozidla:

Spôsoby predstavené vyššie v bodoch „b” a „c” sú vždy dostupné pre REŽIM 2.

## SIGNALIZOVANIE POPLACHU PRI DVÍHANÍ VOZIDLA (pozri voľbu svorky J3 a J4)

Ak systém spúšťa poplach pri dvíhaní vozidla:

- Od momentu začatia do 15 sekúnd nič sa nie robí.  
Od 16 do 30 sekúnd, dióda LED bude pomaly blikať  
Od 31 do 45 sekúnd, dióda LED bude blikať rýchlo, a húkačka bude dávať krátky zvuk každé 2 sekundy.  
Od 46 do 70 sekúnd, dióda LED bude blikať rýchlo, a húkačka bude dávať krátky zvuk každú 1 sekundu.  
Po 70 sekundách húkačka bude dávať zvuk, a parkovacie svetla budú stále blikať.  
Vystrojovací vodič vyvedie záporný prúd 300 mA.
- Po vypnutí príslušenstva, bude húkačka dávať zvuk, a parkovacie svetla budú blikať cez 3 minúty pred zastavením.
- Opäť zapnúť príslušenstvo (ACC) bez opúšťania režimu poplachu pri dvíhaní vozidla, opäť sa zapne húkačka, a parkovacie svetla budú stále blikať.

## VYSTUPOVANIE Z REŽIMU POPLACHU PRI ZDVÍHANÍ VOZIDLA:

Treba uplatniť postupy núdzového odstrojovania.

*(nečitateľný titul)*

- Ak je poplach odstrojený, potom ak nebude zapnuté príslušenstvo (ACC) a nebudú otvorené dvere, 30 sekúnd neskôr bude systém automaticky opäť vystrojený pri zatvorených dverách.
- Ak je príslušenstvo vypnuté, systém bude automaticky opäť vystrojený pri zatvorených dverách, po zatvorení posledných dverí.

## VYPÍNANIE KUFRA

- Ak je príslušenstvo vypnuté, a systém je v odstrojenom režime, stlačiť tlačidlo 4 na 3 sekundy, aby vypnúť kufor.
- Ak je poplach vystrojený, stlačiť tlačidlo 4 na 3 sekundy aby vypnúť kufor; zároveň bude odstrojený systém.





## REŽIM STRÁŽCU PARKOVISKA

Ak je systém odstrojený, stlačiť jeden raz tlačidlo 3, potom stlačiť a pridržať cez 3 sekundy tlačidlo 4. Alternatívne ak je príslušenstvo zapnuté, stlačiť a pridržať prepínač strážcu parkoviska cez 5 sekúnd.

- Dióda LED bude stále svietiť aj pri vypnutom príslušenstve, a húkačka dá 5 krátkych zvukov, čo ukazuje zavedenie systémom režimu strážcu parkoviska.
- V režime strážcu parkoviska parkovacie svetla bliknú 2 razy pri odblokovaní dverí, naproti tomu bliknú 1 raz pri zablokovaní dverí.
- Výstup z režimu strážcu parkoviska: pri zapnutom príslušenstve stlačiť jeden raz tlačidlo 3, potom stlačiť a pridržať cez 3 sekundy tlačidlo 4. Alternatívne pri zapnutom príslušenstve stlačiť a pridržať prepínač režimu strážcu parkoviska cez 5 sekúnd. Dióda LED vtedy zhasne, a húkačka dá 2 krátke zvuky, potom systém vyjde z režimu strážcu parkoviska.

## BLOKOVANIE/ODBLOKOVANIE DVERÍ VYPÍNAČOM ZAPAĽOVANIA

- Zapnúť zapaľovanie, aby zablokovať dvere v priebehu 1 sekundy.
- Vypnúť zapaľovanie, aby okamžite odblokovať dvere.

Svorka	Režim (zatvorená)	Implicitne	Režim (otvorená)	Verzie
J1: Pasívne vystrájanie / aktívne vystrájanie		Pasívne vystrájanie		Aktívne vystrájanie
J2: časový regulátor zablokovania /		0,5 s		3,5 s

odblokovania				
J3: Poplach pri zdvíhaní vozidla		Áno		Nie
J4: Režim poplachu pri zdvíhaní vozidla		Režim 1		Režim 2

## SIGNALIZÁCIA

Stavy diódy LED:

- Vystrájanie: Dióda LED bliká pomaly, v tempe 1 raz za sekundu
- Režim opätovného vystrájanie: Dióda LED bliká rýchlo
- Režim strážcu parkoviska: Dióda LED stále svieti

## POPLACHOVÝ ZVUK HÚKAČKY A POPLACHOVÉ BLIKANIE PARKOVACÍCH SVETIEL

Vo vstrojenom režime budú parkovacie svetla blikáť cez 30 sekúnd, a húkačka bude dávať zvuk cez 30 sekúnd, ak poplach bude spustený. Potom sa oblasť spúšťania ignoruje.

## SCHEMA ZAPOJENÍ

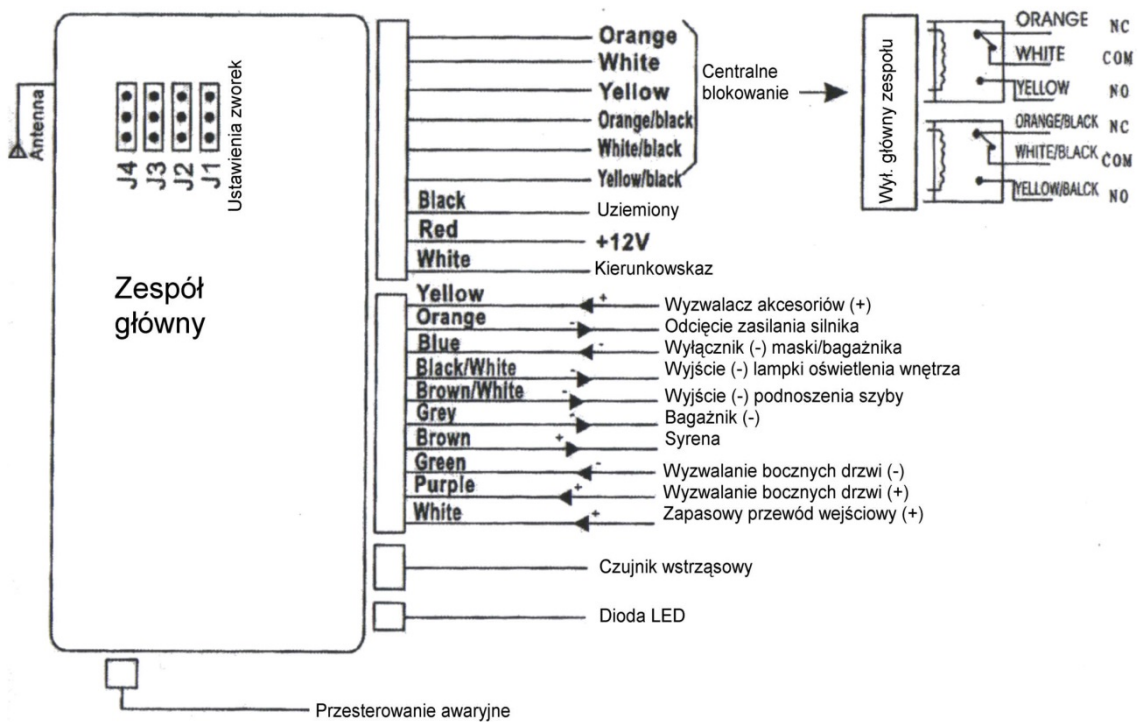

- Anténa
- Nastavenia svoriek
- Núdzové prestavenie
- Ústredné blokovanie
- Hlavný vypínač súboru
- Uzemnený
- Smerovka
- Spúšťač prislúšenstva
- Vypnutie napájania motora
- Vypínač (-) kapoty/kufra
- Výstup (-) žiarovky osvetlenia interiéru
- Výstup (-) zdvíhania skla
- Kufor (-)
- Húkačka
- Spúšťanie bočných dverí (-)
- Spúšťanie bočných dverí (+)
- Náhradný vstupný vodič (+)
- Snímač otrasov
- Dióda LED

# SÚSTAVA DIAĽKOVEJ ÚSTREDNEJ ZÁMKY

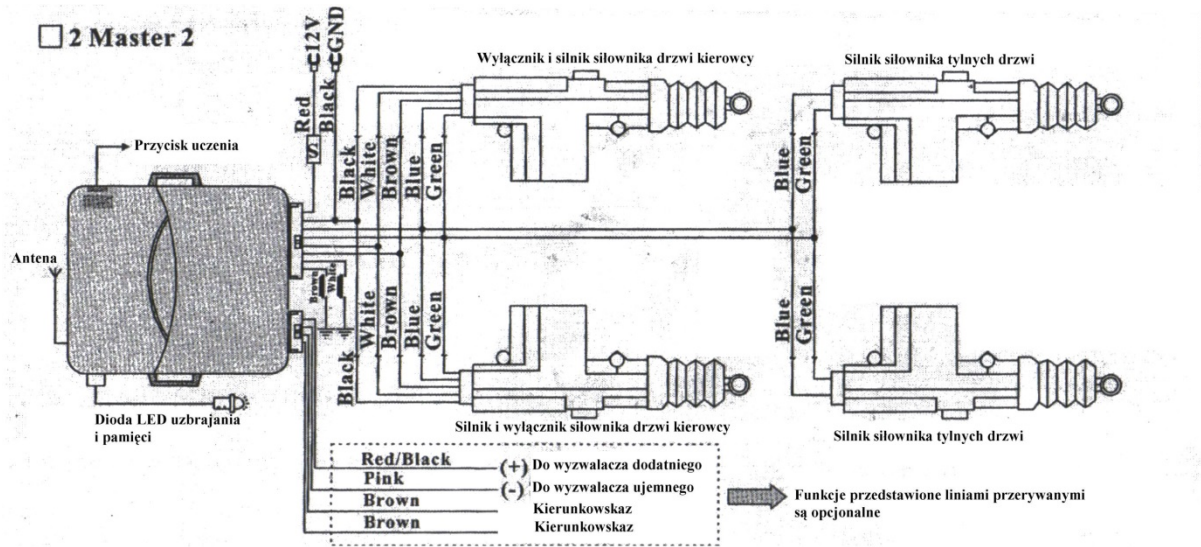

Tlačidlo učenia

Anténa

Dióda LED vystrájanía a pamäti

Vypínač a motor servomotora dverí vodiča

Motor servomotora zadných dverí

Motor a vypínač servomotora dverí vodiča

Motor servomotora zadných dverí

Pre kladný spúšťáč

Pre záporný spúšťáč

Smerovka

Smerovka

Funkcie zobrazené prerusovanými čiarami sú voliteľné