

SPY15

Zabezpečovací systém pro motocykly







Uživatelská příručka

Obsah

Tlačítka dálkového ovladače	2
Funkce zabezpečovacího systému	2
Spuštění a vypnutí zabezpečení.....	2
Dálkové nastartování a zhasnutí motoru.....	3
Vyhledání motocyklu	3
Spuštění poplachu a zhasnutí motoru	3
Upozornění na ponechání nezabezpečeného systému	4
Nastavení otřesového senzoru dálkovým ovladačem.....	4
LED dioda	4
Přídavné senzory (volitelné)	4
Paměť systému při odpojení napájení.....	5
Nový dálkový ovladač.....	5
Vypnutí zabezpečení bez dálkového ovladače.....	5
Nastavení tónu poplachu	5
Technické parametry	6
Schéma zapojení	6

Tlačítka dálkového ovladače

Dálkový ovladač je vybaven následujícími tlačítky:

 ZAMKNOUT – Spustit zabezpečení	 ODEMKNOUT – Vypnout zabezpečení
 NASTARTOVAT	 VYHLEDAT MOTOCYKL

Funkce zabezpečovacího systému

Spuštění a vypnutí zabezpečení

Spuštění zabezpečení

Po zhasnutí motoru lze spustit zabezpečovací systém stisknutím tlačítka ZAMKNOUT, což bude potvrzeno signálem sirény, bliknutím blinkrů a rozsvícením LED diody.

Pokud dojde v zabezpečeném stavu k otřesu motocyklu, zazní 5 varovných signálů sirény, blinkry 3 krát bliknou a nebude možné nastartovat motor. V případě opětovného otřesu během následujících 5 sekund zazní dlouhý varovný signál sirény po dobu 28 sekund, přičemž budou blikat blinkry a nebude možné nastartovat motor.

V případě, že by došlo k nastartování motoru, bude spuštěn poplach se sirénou a blinkry po dobu 20 sekund a taktéž bude zhasnut motor.

Spuštění zabezpečení v tichém režimu

Zabezpečovací systém lze také spustit v tichém režimu tím způsobem, že stisknete tlačítko ZAMKNOUT dvakrát za sebou během 3 sekund. Spuštění zabezpečení bude potvrzeno signálem sirény, dvěma bliknutími blinkrů a rozsvícením LED diody.

Pokud dojde v zabezpečeném stavu k otřesu motocyklu, blinkry 3 krát bliknou, nebude možné nastartovat motor, avšak nezazní varovný signál sirény. V případě opětovného otřesu během následujících 5 sekund budou blikat blinkry po dobu 28 sekund a nebude možné nastartovat motor.

Vypnutí zabezpečení

Spuštěný zabezpečovací systém lze vypnout jedním stisknutím tlačítka ODEMKNOUT, což bude potvrzeno dvěma signály sirény a dvěma bliknutími blinkrů.

Vypnutí zabezpečení v tichém režimu

Pokud je zabezpečovací systém spuštěn v tichém režimu, dojde po stisknutí tlačítka ODEMKNOUT k jeho vypnutí, což bude potvrzeno dvěma bliknutími blinkrů.

Dálkové nastartování a zhasnutí motoru

Dálkové nastartování motoru

Před využitím funkce dálkového nastartování motoru se ujistěte, že není zařazen rychlostní stupeň.

Při dálkovém startování postupujte následujícím způsobem. Stiskněte tlačítko NASTARTOVAT, což bude potvrzeno rozsvícením blinkrů po dobu 10 sekund. Během následujících 3 sekund potvrďte nastartování opětovným stisknutím tohoto tlačítka, následně dojde k nastartování motoru.

Po provedení dálkového nastartování je zapotřebí do 8 minut spustit zapalování klíčkem, jinak dojde k automatickému zhasnutí motoru.

Jízda bez klíčku zapalování

Po úspěšném dálkovém nastartování lze také stisknout tlačítko NASTARTOVAT ještě jednou, což bude potvrzeno signálem sirény a následně bude možné jet s motocyklem i bez vložení klíčku zapalování.

Dálkové zhasnutí motoru

Stisknutím tlačítka ODEMKNOUT lze zhasnout nastartovaný motor. Dbejte, aby nedošlo ke stisknutí tohoto tlačítka během jízdy.

Vyhledání motocyklu

Stisknutím tlačítka VYHLEDAT MOTOCYKL spustíte 8 signálů sirény a blinkry 8 krát bliknou, což může usnadnit vyhledání motocyklu.

Vyhledávání lze ukončit opětovným stisknutím tohoto tlačítka.

Spuštění poplachu a zhasnutí motoru

Spuštění poplachu (u dálkových ovladačů s tlačítkem VYHLEDAT MOTOCYKL)

V naléhavé situaci lze spustit poplach dvojnásobným stisknutím tlačítka VYHLEDAT MOTOCYKL během 3 sekund. Tuto funkci lze využít v režimu spuštěného i vypnutého zabezpečovacího systému.

V režimu poplachu zazní 8 výstražných signálů sirény, budou blikat blinkry a nebude možné nastartovat motor.

Opětovným stisknutím tlačítka VYHLEDAT MOTOCYKL režim poplachu vypnete.

Upozornění na nebezpečnou situaci (u dálkových ovladačů s tlačítkem VYHLEDAT MOTOCYKL)

Stisknutím tlačítka VYHLEDAT MOTOCYKL během jízdy můžete upozornit ostatní

účastníky silničního provozu na nebezpečnou situaci. Zazní 8 výstražných signálů sirény a budou blikat blinkry. Opětovným stisknutím tohoto tlačítka můžete upozornění vypnout.

Krádež (únos) motocyklu

Pokud by během jízdy došlo ke krádeži motocyklu, můžete vyvolat poplach stisknutím tlačítka ZAMKNOU. V režimu poplachu budou blikat blinkry, houkat siréna a za 8 sekund dojde ke zhasnutí motoru, který nebude možné opětovně nastartovat. Režim poplachu bude pokračovat, dokud bude klíček zapalování v poloze ON. Poplach lze vypnout stisknutím tlačítka ODEMKNOUT. Druhou možností je vypnout zapalování, následně bude poplach vypnut za 20 sekund a bude spuštěn zabezpečovací systém v normálním režimu.

Upozornění na ponechání nezabezpečeného systému

Zabezpečovací systém umožňuje upozornit uživatele na ponechání systému v nezabezpečeném stavu. Pokud do 10 sekund po vyjmutí klíčku zapalování nebude spuštěno zabezpečení, ozvou se 3 signály sirény.

Tuto funkci lze spustit resp. vypnout následujícím způsobem: zapněte zapalování a stiskněte tlačítko ODEMKNOUT po dobu 5 sekund – ozve se jeden signál sirény a funkce je vypnuta. Pokud se ozvou dva signály sirény, je funkce zapnuta.

Nastavení otřesového senzoru dálkovým ovladačem

V režimu vypnutého zabezpečení stiskněte tlačítko ZAMKNOU po dobu 2 sekund. Rozsvícení blinkrů následně potvrdí, že byl spuštěn režim nastavení citlivosti otřesového senzoru. Nastavení lze provést prostřednictvím tlačítka NASTARTOVAT. Nastavení ukončíte stisknutím tlačítka ZAMKNOU nebo ODEMKNOUT.

Výchozí nastavení citlivosti je na úrovni 4.

LED dioda

LED dioda udává stav zabezpečovacího systému a upozorňuje na vyvolání poplachu v době, kdy byl zabezpečovací systém spuštěn. Funkce LED diody je následující:

- ⤴ V režimu zabezpečení bliká LED dioda dvakrát za sekundu.
- ⤴ V režimu vypnutého zabezpečení LED dioda neblinká.
- ⤴ Pokud došlo k vyvolání poplachu otřesem, bude LED dioda blikat třikrát za sekundu.

Přídavné senzory

Mikrovlnný senzor

Pokud je zabezpečovací systém vybaven mikrovlnným senzorem, dojde k jeho spuštění 6 sekund po stisknutí tlačítka ZAMKNOU. Po uplynutí 2 sekund začne mikrovlnný senzor sledovat pohyb v okolí.

Popis funkce

Zařízení je určeno k detekci pohybu v uzavřených vozidlech. Používá se jako přídatný senzor k libovolnému autoalarmu. Citlivost senzoru je možné nastavit dle velikosti střeženého prostoru pomocí potenciometru na modulu. Otáčením doprava se citlivost zvyšuje, otáčením doleva se snižuje. Při každé detekci pohybu blikne červená kontrolní LED na modulu a na bílém vodiči se objeví krátký negativní impuls. K uvedení modulu do pohotovostního stavu dojde při přivedení napájecího napětí.

napájecí napětí	9 V
spotřeba v pohotovostním stavu	11 mA +/- 2 mA
max. zatížení výstupu	200 mA
frekvence detektoru	2,5 GHz
provozní teplota	od - 20°C do + 50°C

Paměť systému při odpojení napájení

Pokud dojde k odpojení a opětovnému připojení napájení, bude také obnoven režim zabezpečení, který byl nastaven 2 sekundy před vypnutím napájení.

Nový dálkový ovladač

Pokud si přejete přidat do systému nový dálkový ovladač, postupujte následujícím způsobem. V režimu vypnutého zabezpečení zapněte a vypněte zapalování celkem 8 krát během 10 sekund, přičemž naposledy ponechte zapalování zapnuté po dobu 2 sekund. Signál sirény a svícení blinkrů potvrdí, že je spuštěn režim přidání nových dálkových ovladačů. Nyní stiskněte jakékoli tlačítko na novém dálkovém ovladači, uložení tohoto ovladače bude potvrzeno signálem sirény. Další ovladače můžete následně přidat stejným způsobem, přičemž je zapotřebí stisknout tlačítko na dalším ovladači do 10 sekund po předcházejícím.

Pokud nebude během 10 sekund stisknuto tlačítko na dalším dálkovém ovladači, nebo pokud bude vypnuto zapalování, dojde k ukončení režimu přidání nových dálkových ovladačů.

Spuštěním režimu přidání dálkových ovladačů dojde k vymazání paměti systému, takže je zapotřebí uložit všechny ovladače, které si přejete využívat.

V paměti systému mohou být uloženy až 4 ovladače.

Vypnutí zabezpečení bez dálkového ovladače

Pokud by došlo ke ztrátě nebo poškození dálkového ovladače, lze provést vypnutí zabezpečení následujícím způsobem. Zapněte zapalování, čímž dojde k vyvolání poplachu po dobu 1 minuty, a následuje 20 sekund pauza. Během 12 sekund je zapotřebí 10 krát vypnout a zapnout zapalování. Vypnutí zabezpečení bude potvrzeno dvěma signály sirény.

Nastavení tónu poplachu

V režimu vypnutého zabezpečení stiskněte současně tlačítka ZAMKNOUT a NASTARTOVAT po dobu nejméně 3 sekund. Ozvou se 3 signály sirény a rozsvítí se LED dioda, což potvrzuje spuštění režimu nastavení tónu poplachu. Prostřednictvím tlačítka ZAMKNOUT lze následně přepínat mezi jednotlivými tóny, přičemž systém nabízí celkem 5 různých tónů. Po výběru požadovaného tónu potvrďte jeho výběr současným stisknutím tlačítek ZAMKNOUT a NASTARTOVAT, nebo stisknutím tlačítka ODEMKNOUT. Ukončení režimu nastavení bude potvrzeno zhasnutím LED diody.

Aktivace záložní baterie

Pro aktivování záložní baterie je třeba propojit konektory na kabeláži.

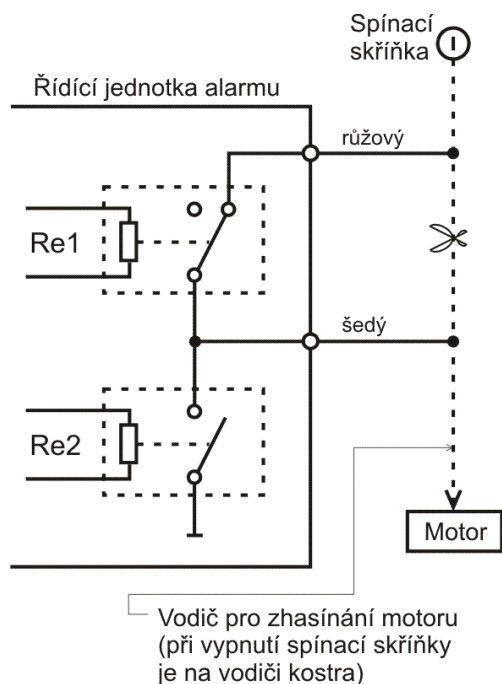

Popis funkce vestavěných relé:

Re 1: v klidu je průchozí, rozezne se pouze po dálkovém nastartování a sepne zpět po zhasnutí motoru dálkovým ovladačem

Re 2: a) sepne při poplachu a rozezne po ukončení poplachu, b) krátce sepne při zhasínání motoru dálkovým ovladačem

Technické parametry

Napájecí napětí; proud	9 až 15 V; 4,5 mA
Přijímaná frekvence	433,92 Mhz +/- 500 kHz
Citlivost	< -98 dBm

Schéma zapojení

