

ODSKOČENÍ 5. DVEŘÍ ŠKODA FABIA CLASSIC

1. POPIS

Odskočení pro 5. dveře Škody Fabie Classic je určeno pro dodatečnou montáž, není-li namontováno z výroby centrální zamykání. Jde o zjednodušenou verzi sady 5DV-FBA, oproti které neobsahuje řídicí elektroniku a mikrospínač do víka kufru. Tuto verzi lze využít ve spojení s dálkovým ovládním – kufr lze ovládat pomocným výstupem dálkového ovládním (např. CL 301, CL-305, apod) nebo alarmu. Sada je společná pro „krátkou“ verzi, Combi i Sedan.

Servo pro odskočení provádí stejný úkon jako při otvírání páčkou od řidiče.

Sada 5DV – FBA – GS má určitou výhodu v tom, že kufr je kromě otevření ovladačem stále zamknutý, i když jsou boční dveře odemknuty (eliminace rizika cizího vniknutí).

Při používání je dobré pamatovat na riziko uzamknutí klíči. To by mohlo nastat v případě, že se takto odemkne kufr při zamknutých bočních dveřích, klíče se odloží v kufru a kufr se zavře. Prevencí proti tomuto je při napojení na dálkové ovládním CL-305 Jablotron i to, že navolíte režim „alarm“ u této jednotky (i bez použití sirény), kdy odskočení funguje jen při odemknutých bočních dveřích (musí se tedy při vstupu do kufru boční dveře nejdříve odemknout).

Součástí sady je od verze 4.01 dodáváno relé, které je nutným mezičlánkem při napojování k CL-305. U starší dálkové jednotky CL-301 je relé obsaženo uvnitř jednotky, takže se nevyužije.

Původní funkce ovládním páčkou od řidiče není tímto nijak omezena.

2. TECHNICKÉ PARAMETRY

napájecí napětí jmenovité	12 V ss
napájecí napětí provozní	9 až 15 V ss
napájecí proud při funkci	proud. impuls max.3A po dobu 0,5 s
tažná síla SVM	60 N
pracovní prostředí	-30 až +85°C
životnost	min. 100.000 cyklů

Výrobek je shodný s typem schváleným MDS ČR dle osvědčení o technické způsobilosti výstroje a součástí vozidel č. 1281 a je oprávněn užívat značku 8 SD.

3. MONTÁŽ

3.1. Montáž servomechanismu (obr. 1)

- vyprázdněte kufr, zvedněte dno kufru nahoru
- uvolněte vyloupnutím malý plastový kryt zámku
- velký plastový kryt spodní části kufru uvolněte odšroubováním dvou plastových matic ve spodní části plastu (klíč 10), potom trhněte plastem směrem nahoru
- sundejte krycí pryž ze zámku
- vyzkoušejte, zda jde otvírání kufru pomocí páčky ztěžka, pokud ano, povolte oba šrouby M8, držící zámeček a posuňte celý mechanismus směrem k sobě, obtáhněte si lihovým fixem polohu mechanismu zámku, kvůli pozdější kontrole polohy kabeláž vedoucí pod zámečkem může někdy bránit volnému pohybu otočných dílů, proto ji uvolněte z uchycení v karoserii a zatlačte pod mechanismus zámku směrem nahoru, případně odmotejte lepicí pásku z kabeláže a uvolněte plastovou úchytku na pohyblivou páčku kufru nasadte nástavec páčky (poz.13) a přitáhněte do bočního otvoru pomocí šroubu M5 a samojistné matice (poz. 11,12)
- příslušným torx klíčem uvolněte šroub M8 zámku kufru po své pravé ruce – zámeček není nutno celý odmontovat
- servo s držákem a s nasazeným spoj. táhlem (poz. 1) nasuňte nejprve volným koncem spoj. táhla do otvoru plast. koncovky na nástavci (poz. 13) a potom zorientujte otvory v držáku na otvor po uvolněním šroubu M8 a zahnutý konec držáku přiložte k rameni zámku s otvorem a maticí M6
- ve spodní části držáku osadte šroub M6x10 s věj. podložkou (poz. 8,9) a přitáhněte jím držák k rameni zámku
- v horní části držáku osadte původní šroub M8 a přitáhněte jej v původní poloze zámku kufru (podle obtáhnutí fixem)

3.2. Montáž kabel. svazku serva

- propojte mezi sebou kontakty na servu a na svazku (poz. 2) stejnými barvami k sobě a překryjte molitan. trubkou (poz. 15)
- svazek vedte nejprve pod držákem serva na levou stranu vozidla
- pod čalouněním boku kufru je umístěn zemnicí bod, uvolněte matici a přidejte pod ni hnědý vodič ukončený okem
- černý vodič vedte dále pod prahu vozidla pod palubovku a napojte jej na dálkové jednotky Jablotron podle následujících variant:

Napojení k dálk. ovládním CL-305 Click (obr. 2):

- servo napojte přes přiložené relé podle obr. č.1, tzn. z jednotky CL-305 napojte na cívku relé pomocný výstup (modro-bílý vodič), který přizemňuje cívku relé na 0,5 s
- **POZOR:** u jednotky CL-305 je nutné předtím navolit podle programovací tabulky v 7. programovacím kroku režim KUFR (výstup pak spíná na 0,5 sek po sepnutí spodního tlačítka B bez blikání směrovek a zamykání i odemykání bočních dveří se provádí horním tlačítkem A), jinak byste mohli servo zničit dlouhým impulsem v režimu IMO po zapnutí klíčku zapalování

Napojení k dálk. ovládním CL-301SL (obr. 3):

- jednotka obsahuje ovládací relé uvnitř, pak zůstane relé nevyužité, vodiče z kabeláže pro napájení cívky relé odstraňte a z černého vodiče odstříhnete plochou dutinku, místo ní nalisujte dutinku PXH (poz. č 14) a osadte do pozice č.9 konektoru CL-301(obr. 1)

Napojení k alarmu CA –320 (321) (obr. 4):

- pro tuto variantu je nutné napojit k alarmu modul CR-11, v programování alarmu zrušit funkci PANIC a na modulu CR-11 zvolit režim č. 1, servo napojit na relé 2 (kufr by na dvojitisk ovladače reagoval jen při odjištěném alarmu, tzn., že při zamknutém vozidle by se nejprve musely odemknout boční dveře, pak teprve kufr).

Napojení na jiná dálková ovládním:

- postupujte obdobně podle některé z výše uvedených variant, podmínkou je, že dálkové ovládním má pomocný výstup, který lze samostatně tlačítkem ovládat, a to v délce impulsu do 1 sec. Při delším impulsu by bylo řešením zapojení dv. kontaktu pro kufr K5-FBA, který by se zapojil do série k servu a po odskočení by impuls přerušil

Pozn.:

1. Sada 5DV-FBA-GS je možné dodatečně dovybavit na ovládním spínačem z víka kufru (jak funguje originál z výroby), řídí i elektronikou ELC-5DV s kabeláží a mikrospínačem do víka kufru, které jsou součástí sady 5DV-FBA.

2. V nabídce je také samostatný dv. kontakt kufru Fabia K5-FBA, který je využitelný jako vstup alarmu nebo D.O. (kvůli funkci samozamyknutí) nebo může spínat vnitřní osvětlení, pokud ve voze chybí

3.3. Kontrola funkce

- je-li napojena sada 5DV-FBA-GS, vyzkoušejte několikrát dálkovým ovladačem otvírání kufru a jeho zabouchnutí, rovněž ověřte, zda funguje dobře páčka od řidiče

4. ÚDRŽBA

- zařízení je konstruováno tak, že nevyžaduje žádnou údržbu

5. SEZNAM DÍLŮ SOUPRAVY

1. Servo s držákem a spoj. táhlem	1 ks
2. Svazek k servomechanismu	1 ks
3. Ovládací relé k servu RA12/30	1 ks
4. Vázací pásek 100 mm	18 ks

V SÁČKU:

8. Šroub 6HR M6x10	1 ks
9. Vějířová podložka pr. 6	1 ks
11. Šroub půlkul. hlava M5x10	1 ks
12. Matice samojistná M5	1 ks
13. Nástavec páčky s plast. koncovkou	1 ks
14. Dutinka PXH	1 ks
15. Molitanová trubka	1 ks

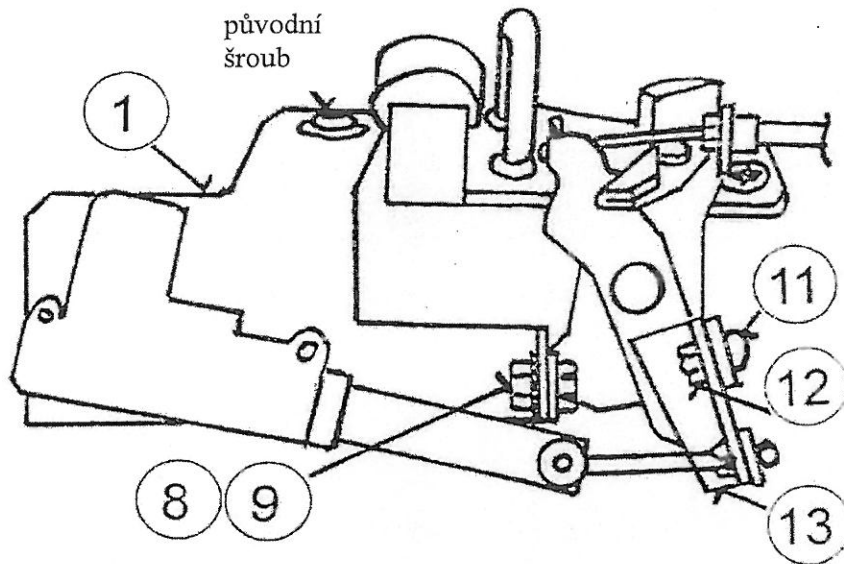

Obr. 1 Montáž serva pro ovládání zámku kufru

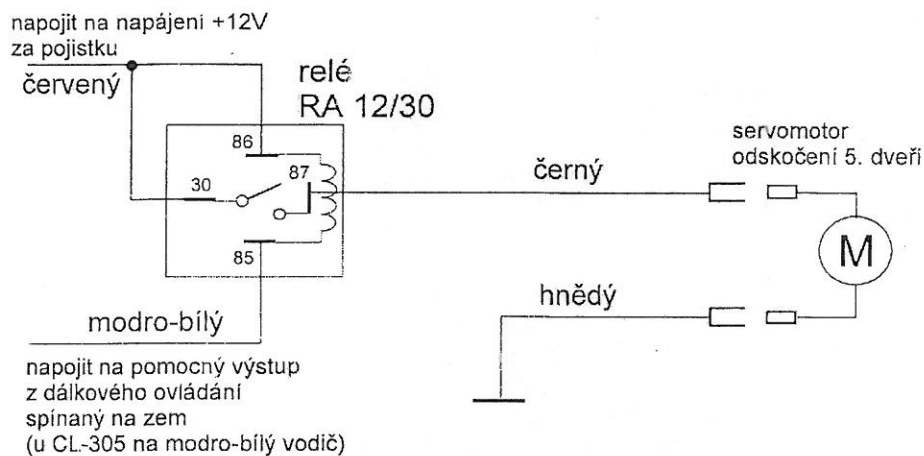

Obr. 2 Schéma napojení serva na dálkové ovládání CL-305Click

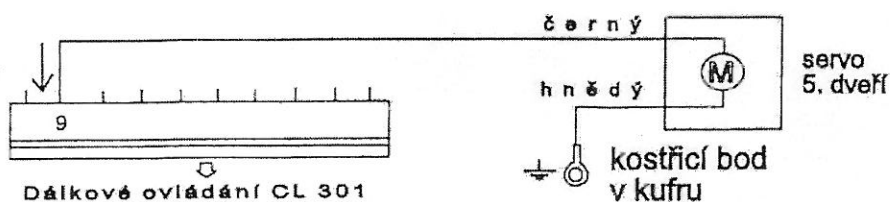

Obr. 3 Schéma napojení serva na dálkové ovládání CL-301SL

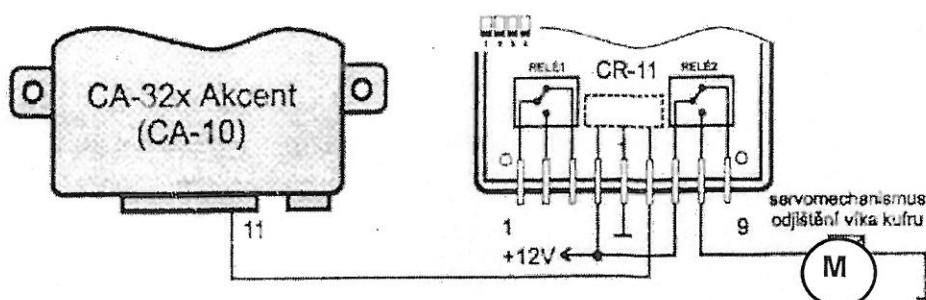

Obr. 4 Schéma napojení serva k alarmu CA-320 s pomocí předvápného modulu CR-11